

USER MANUAL

VAPORESSO XROS PRO 2

 VAPORESSO

Thank you for choosing VAPORESSO product. Please read this instruction carefully before use to ensure a perfect experience.

If there is any additional requirement about this product, please consult the local agent or contact us through our website: www.vaporesso.com

ENLARGED VIEW

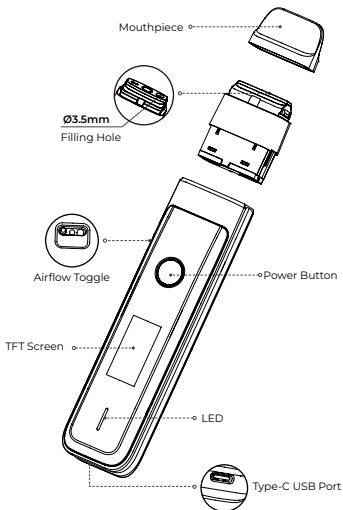

SPECIFICATION

SPECIFICATIONS	3ml Version	2ml Version
Dimensions	125.6*25.7*18.4 mm	121.1*25.7*18.4 mm
Pod Capacity	3ml	2ml
Resistance:	0.4Ω/0.6Ω	0.4Ω/0.6Ω
Battery Capacity	2000mAh	
Charging	DC 5V/2A, Type-C	
Display	0.96" TFT display	

FIGURE 1

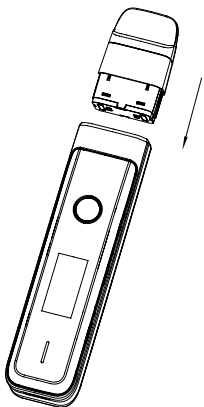

FIGURE 2

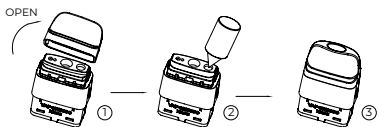
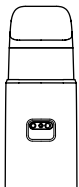

FIGURE 3



ENGLISH

USE INSTRUCTIONS

1. Install & Replace the Pod (Refer to FIGURE1)

Pull out the pod from the battery and install the new one.

*If it's the first time using the device, please tear off the sticker of the preinstalled pod.

2. Fill the E-liquid (Refer to FIGURE2)

Snap off the mouthpiece then squeeze the e-liquid through filling hole. After filling, put the mouthpiece back and make sure it's shut firmly.

*If it's the first time filling the e-liquid, please wait 5 minutes for the coil to prime.

3. Adjust Airflow (Refer to FIGURE3)

There is an airflow control toggle on the back of the battery. Adjust the toggle according to your vaping habits for different airflow effects.

4. Power ON/OFF

Click the power button 5 times in 2 seconds to power on or power off the device.

5. Start Vaping

The device is both button-activated and draw-activated. Press the power button or inhale directly through the mouthpiece and exhale to start vaping. The LED indicator will flash in different color according to the current theme during vaping.

6. Check the Battery Level

Check the battery level by clicking the power button or inserting the pod to light up the screen;

In power save mode, The LED indicator will stay in green/blue/red color to show the battery level after vaping or inserting the pod.

Battery Level	LED Color
70%~100%	Green
30%~70%	Blue
0~30%	Red

7. Charging

Please use the in-box Type-C cable to charge the device. The screen will play a charging animation with the current charge.

8. Theme Settings

Click the power button 2 times in 2 seconds to enter the settings interface, then click the power button to select the theme, press and hold for 2s to confirm.

9. Power/Mode Settings

When using the 0.6/0.7/0.8/1.0/1.2Ω PODs, click the power button 3 times in 2s to enter the vaping mode setting interface, then click the power button to choose PWR (POWER), NOR (NORMAL) or ECO(ECO) mode, and wait 3 seconds to save the current status and exit.

*When using the 0.4Ω POD, click the power button 3 times in 2s to set the vaping power, and click again to adjust the wattage.

10. Screen Lock/Button ON/OFF

Click the power button 4 times in 2 seconds to enter the settings interface, select "SCREEN LK", press and hold for 2s to lock the screen and the Power ON/OFF function still works. Select BUTTON ON/OFF, press and hold for 2s to turn on/off the button-activate function. When the screen is locked, press button 4 times in 2s to unlock it.

11. Puff clear/ Animate on/off

Click the power button 4 times in 2 seconds to enter the settings interface, then click the power button to select the Settings, press and hold for 2s to confirm.

12. Puff history check

Click the power button 4 times in 2 seconds to enter the settings interface, then click the power button to select the PUFF HISTORY, press and hold for 2s to confirm. Click the power button 1 time to switch among 1 day, 7 days, 30 days' puff history, the maximum and average puff number will be displayed, press and hold for 2s to leave puff history page.

PROTECTIONS

Low Resistance/Short-circuit: The screen displays "SHORT ATOMIZER" and the device will stop working.

High Temperature: The screen displays "OVER HEAT" and the device will stop working.

No Load/High Resistance: The screen displays "CHECK ATOMIZER" and the device will stop working.

Low Voltage/Over Discharging: The screen displays "BATTERY LOW" and the device will stop working.

Over Charging: The screen stays on the charging interface, and the device will stop charging.

Overtimes(8s): The screen displays "OVER TIME" and the device will stop working.

CAUTIONS

1. Please turn off the device when it is not in use.
2. Do not leave the charging device unattended.
3. Do not drop, throw or abuse your device, which may cause damage.
4. Please use a standard USB output charger with proper charging current and voltage range.
5. Keep away from the water or any flammable gas, liquid.
6. Do not expose the device to direct sunlight, dust, moisture or mechanical shock.
7. Do not expose the device to extreme temperature. (Recommended temperature range: 10~40°C using and 10~40°C while storing).
8. EEE Recycling: the product should not be treated as household waste, instead, it should be handed over to the applicable collection point for the recycling of electrical and electronic equipment.
9. Battery Recycling: the product battery should not be treated as household waste, instead, it should be handed over to the applicable used battery collection point for recycling.
10. Only have your device repaired by VAPORESSO. Do not attempt to repair it by yourself as damage or personal injury may occur.
11. Please keep the pins at the connection between the battery and the pod clean to ensure the best performance of the device.
12. If the product is taken on board an aircraft or encounters environments with significant changes in air pressure, it is advisable to store the pod and batteries separately, and avoid any liquid injection to prevent leakage and product damage.

WARNINGS

This refillable electronic cigarette is intended for use with compatible e-liquid, which may contain nicotine. Nicotine is an addictive substance and it is not suitable or recommended to use in following cases:

1. This device is not suitable for:

- Persons under the legal smoking age.
- Persons experiencing heart disease, stomach or duodenal ulcers, liver or kidney problems, long-term throat disease or difficult breathing due to bronchitis, emphysema or asthma.
- Persons with an overactive thyroid gland or experiencing pheochromocytoma (a tumour of the adrenal gland that can effect blood pressure).
- Persons taking certain medications like Theophylline, Ropinirole or Clozapine and etc.

2. This device is not recommended for:

- Non-smokers
- Pregnant or breastfeeding women

3. You may experience the following results if you use nicotine containing e-liquid with this product. If it happens, please consult a healthcare professional and show them this leaflet if possible:

Feeling faint / Nausea / Dizziness / Headache / Coughing / Irritation of the mouth or throat / Stomach discomfort / Hiccups / Nasal congestion / Vomition / Chest palpitations / pain or an irregular heart rate.

This device should not be used by persons under the legal smoking age.

FRANÇAIS

INSTRUCTIONS D'UTILISATION

1. Installer et remplacer le POD (voir la FIGURE 1)

Retirez le POD de la batterie est installez le nouveau.

*S'il s'agit de la première utilisation de l'appareil, décollez l'autocollant présent sur le pod pré-installé.

2. Remplir d'E-liquide, (voir la FIGURE 2)

Déclipsez l'embouchure et remplissez d'e-liquide par l'orifice de remplissage. Après remplissage, réinstallez l'embouchure et assurez-vous qu'elle est fermement enclenchée.

* S'il s'agit de la première fois que vous remplissez en E-liquide, attendez 5 minutes que la coil s'amorce.

3. Ajuster le débit d'air (voir la FIGURE 3)

Un sélecteur de contrôle du débit d'air se trouve au dos de la batterie. Ajustez ce sélecteur selon vos habitudes de vapotage et pour obtenir différents effets de débit d'air.

4. Alimentation activée/désactivée

Appuyez sur le bouton d'alimentation 5 fois en 2 secondes pour allumer ou éteindre l'appareil.

5. Commencer à vaper

Cet appareil peut être activé avec le bouton ou en tirant. Appuyez sur le bouton d'alimentation ou inhalez directement par l'embouchure et expirez pour commencer à vaper. L'indicateur LED clignotera en vert, bleu/rouge en fonction de l'état de l'alimentation pendant que vous vapez.

6. Consulter le niveau de charge de la batterie

Vous pouvez visualiser le niveau de charge de la batterie en appuyant sur le bouton d'alimentation ou en insérant le Pod afin d'allumer l'écran.

vEn mode d'économie d'énergie, l'indicateur LED restera illuminé en vert/bleu/rouge pour indiquer le niveau de charge de la batterie après la vaper ou l'insertion du pod.

Niveau de charge de la batterie	Couleur de la LED
70%~100%	Vert
30%~70%	Bleu
0~30%	Rouge

7. Chargement

Veillez utiliser le câble Type-C inclus dans la boîte pour charger l'appareil. L'écran affichera l'animation de chargement, indiquant le niveau de charge actuel.

8. Réglage des thèmes

Cliquez sur le bouton d'alimentation 2 fois en 2 secondes pour entrer dans l'interface des réglages, puis cliquez sur le bouton d'alimentation pour sélectionner les réglages. Maintenez appuyé pendant 2 s pour confirmer.

9. Réglages de puissance/de mode

Lorsque vous utilisez les POD de 0,6/0,7/0,8/1,0/1,2Ω, cliquez sur le bouton d'alimentation 3 fois en 2 s pour régler le mode de vapotage. Cliquez ensuite sur le bouton d'alimentation pour choisir PWR (GRANDE PUISSANCE), NOR (NORMAL) or ECO (ÉCO) mode, et attendez 3 secondes que le réglage soit appliqué, et le menu fermé.

*Si vous utilisez le POD 0,4Ω, cliquez 3 fois en 2 s pour ouvrir l'interface de réglage de la puissance de vapotage, et cliquez à nouveau pour ajuster la puissance (watts).

10. Verrouillage écran/BOUTON ON/OFF

Cliquez sur le bouton d'alimentation 4 fois en 2 secondes pour entrer dans l'interface des réglages, sélectionnez VERROU ÉCRAN, maintenez appuyé pendant 2 s pour verrouiller l'écran. La fonction Allumer/Éteindre reste active. Bouton ON/OFF : Maintenez enfoncé pendant 2 secondes pour activer/désactiver la fonction de déclenchement par bouton. Lorsque

l'écran est verrouillé, appuyez sur le bouton 4 fois en 2 secondes pour le déverrouiller.

11. Réinitialisation du compteur de bouffées / Animation activée/désactivée

Cliquez sur le bouton d'alimentation 4 fois en 2 secondes pour entrer dans l'interface des réglages, puis cliquez sur le bouton d'alimentation pour sélectionner les réglages. Maintenez appuyé pendant 2 s pour confirmer.

12. Consultation de l'historique de vape

Cliquez sur le bouton d'alimentation 4 fois en 2 secondes pour entrer dans l'interface des réglages, puis cliquez sur le bouton d'alimentation pour sélectionner les réglages. Maintenez appuyé pendant 2 s pour confirmer. Cliquez sur le bouton une fois pour modifier la durée d'historique affichée entre 1 jour, 7 jours et 30 jours, le nombre maximum et moyen de bouffées s'affichera, Maintenez appuyé pendant 2 s pour fermer l'écran d'historique.

PROTECTIONS

Basse résistance/Court-circuit : L'écran affiche « SHORT ATOMIZER » et l'appareil se coupe.

Haute température : L'écran affiche « OVER HEAT » et l'appareil se coupe.

Pas de charge/Haute résistance : L'écran affiche « CHECK ATOMIZER » et l'appareil se coupe.

Basse tension/Surdécharge : L'écran affiche « BATTERY LOW » et l'appareil se coupe.

Surcharge : L'écran reste allumé sur l'interface de charge et l'appareil cesse de recharger.

Utilisation trop longue (8 s) : L'écran affiche « OVER TIME » et l'appareil se coupe.

MISES EN GARDE

1. Veuillez éteindre l'appareil quand vous ne l'utilisez pas.
2. Ne laissez pas le dispositif de charge sans surveillance.
3. Ne faites pas tomber, ne jetez pas et ne faites aucune utilisation abusive ou excessive de votre appareil, car il pourrait subir des dommages.
4. Veuillez utiliser un chargeur à sortie USB standard au courant de charge et à la plage de tensions appropriés.
5. Tenir éloigné de l'eau, des gaz inflammables et des liquides.
6. N'exposez pas l'appareil à la lumière directe du soleil, à la poussière, à l'humidité ou aux chocs mécaniques.
7. N'exposez pas l'appareil à des températures extrêmes. (Plage de températures recommandée : 10~40°C pendant l'utilisation et 10~40°C pendant le stockage).
8. Recyclage des équipements EEE Ce produit ne doit pas être traité comme un déchet domestique. Il doit plutôt être apporté au point de collecte adéquat pour le recyclage de ses équipements électriques et électroniques.
9. Recyclage de la batterie : La batterie de ce produit ne doit pas être traitée comme un déchet domestique. Elle doit plutôt être apportée au point de collecte de batteries usagées approprié pour recyclage.
10. Ne faites réparer votre produit par personne d'autre que VAPORESSO. N'essayez pas de le réparer par vos propres moyens au risque d'occasionner des dommages matériels ou corporels.
11. Veuillez garder les broches au point de connexion entre la batterie et le pod propres pour garantir les meilleures performances de l'appareil.
12. Si vous emportez l'appareil à bord d'un avion ou qu'il se trouve exposé à des variations importantes de pression de l'air, il est recommandé de ranger le pod et les batteries séparément, et d'éviter l'injection de liquide, pour éviter les fuites et les dommages.

AVERTISSEMENTS

La présente cigarette électronique rechargeable est destinée à être utilisée avec de l'E.-liquide compatible pouvant contenir de la nicotine. La nicotine est une substance addictive et son utilisation n'est pas recommandée ou appropriée dans les cas suivants :

1. Le présent appareil n'est pas adapté pour :

- Les personnes n'ayant pas encore l'âge légal pour commencer à fumer.
- Les personnes souffrant de maladies cardiaques, d'ulcères de l'estomac ou du duodénum, de problèmes hépatiques ou rénaux, d'une maladie durable de la gorge ou de difficultés respiratoires dues à la bronchite, à l'emphysème ou à l'asthme.
- Les personnes ayant une glande thyroïde hyperactive ou souffrant de phéochromocytome (une tumeur de la glande surrénale qui peut affecter la pression artérielle).
- Les personnes prenant certains médicaments comme la Théophylline, le Ropinirole ou la Clozapine, etc.

2. Le présent appareil n'est pas recommandé pour :

- Les non-fumeurs
- Les femmes enceintes ou allaitantes

3. Vous pouvez ressentir les effets ou sensations suivants si vous utilisez de l'E.-liquide contenant de la nicotine avec ce produit. Si cela se produit, veuillez consulter un professionnel de la santé et lui montrer la présente brochure si possible:

- Sensation de faiblesse - Nausée - Étourdissement - Maux de tête
- Toux - Irritation de la bouche ou de la gorge - Gêne gastrique -Hoquets - Congestion nasale - Vomissement - Des palpitations ou de la douleur dans la poitrine ou un rythme cardiaque irrégulier

Cet appareil ne doit pas être utilisé par des personnes n'ayant pas encore l'âge légal pour commencer à fumer.

NUTZUNGSANWEISUNGEN

1. Installation & Austausch des PODs (Siehe ABBILDUNG 1)

Ziehen Sie den Pod aus dem Akku und installieren Sie einen neuen.

*Wenn es sich um das erste Mal handelt, dass Sie das Gerät verwenden, ziehen Sie bitte den Aufkleber von dem vorinstallierten Pod ab.

2. Einfüllen von E-Liquid (Siehe ABBILDUNG 2)

Nehmen Sie das Mundstück ab und drücken Sie das E-Liquid durch die Einfüllöffnung. Setzen Sie das Mundstück nach dem Befüllen wieder auf und achten Sie darauf, dass es fest verschlossen ist.

*Wenn es sich um das erste Mal handelt, dass Sie E-Liquid einfüllen, warten Sie bitte 5 Minuten, bis die Spule gefüllt ist.

3. Stellen Sie den Luftstrom ein (Siehe ABBILDUNG 3)

Auf der Rückseite des Akkus befindet sich ein Schalter zum Einstellen des Luftstroms. Mit dem Schieber können Sie verschiedene Luftstromeffekte entsprechend Ihrer Dampfgewohnheiten einstellen.

4. EIN-/AUSSCHALTEN

Drücken Sie 5 Mal innerhalb von 2 Sekunden auf die Einschalttaste, um das Gerät ein- oder auszuschalten.

5. Mit dem Dampfen beginnen

Das Gerät kann sowohl per Knopfdruck als auch durch Ziehen aktiviert werden. Drücken Sie auf die Einschalttaste oder atmen Sie direkt durch das Mundstück ein und aus, um mit dem Dampfen zu beginnen. Die LED-Anzeige blinkt während des Dampfens entsprechend dem derzeitigen Thema in verschiedenen Farben.

6. Prüfen des Akkustands

Prüfen Sie den Akkustand, indem Sie auf die Einschalttaste drücken oder den Pod einsetzen, damit das Display aufleuchtet.

Im Energiesparmodus leuchtet die LED-Anzeige in grün/blau/rot, um den Akkustand nach dem Dampfen oder Einsetzen des Pods anzuzeigen.

Akkustand	LED-Farbe
70%~100%	Grün
30%~70%	Blau
0~30%	Rot

7. Ladevorgang

Verwenden Sie zum Laden des Geräts bitte das mitgelieferte Typ-C-Kabel. Auf dem Bildschirm wird eine Ladeanimation mit dem aktuellen Ladezustand angezeigt.

8. Einstellung des Themas

Drücken Sie 2 Mal innerhalb von 2 Sekunden auf die Einschalttaste, um das Einstellungsmenü aufzurufen, drücken Sie dann auf die Einschalttaste, um die Einstellungen auszuwählen, und halten Sie sie zur Bestätigung 2 Sekunden lang gedrückt.

9. Modus-/Leistungseinstellungen

Wenn Sie die PODs mit 0,6/0,7/0,8/1,0/1,2 Ω verwenden, drücken Sie 3 Mal innerhalb von 2 Sekunden auf die Einschalttaste, um den Dampfmodus einzustellen, und drücken Sie dann auf die Einschalttaste, um den Modus PWR (POWER), NOR (NORMAL) oder ECO (ECO) zu wählen.

*Wenn Sie den POD 0,4 Ω verwenden, drücken Sie die Einschalttaste 3 Mal in 2 Sekunden, um die Dampfleistung einzustellen, und drücken Sie erneut, um die Wattzahl anzupassen.

10. Bildschirmsperre/TASTE EIN/AUS

Drücken Sie 4 Mal innerhalb von 2 Sekunden auf die Einschalttaste, um den Einstellungsbildschirm aufzurufen, wählen Sie SCREEN LK aus und halten Sie die Taste zwei Sekunden lang gedrückt, um den Bildschirm zu sperren und die Ein-/Aus-Funktion zu deaktivieren. Wählen Sie TASTE EIN/AUS, halten Sie die Taste 2 Sekunden lang gedrückt, um die Funktion zum Aktivieren der Taste ein- oder auszuschalten. Wenn der Bildschirm gesperrt ist, drücken Sie die Taste 4 Mal innerhalb von 2 Sekunden, um ihn zu entsperren.

11. Züge löschen / Animation ein/aus

Drücken Sie 4 Mal innerhalb von 2 Sekunden auf die Einschalttaste, um den Einstellungsbildschirm aufzurufen, drücken Sie dann auf die Einschalttaste, um die Einstellungen auszuwählen, und halten Sie sie zur Bestätigung 2 Sekunden lang gedrückt.

12. Puff-Verlauf überprüfen

Drücken Sie 4 Mal innerhalb von 2 Sekunden auf die Einschalttaste, um den Einstellungsbildschirm aufzurufen, drücken Sie dann auf die Einschalttaste, um den PUFF-VERLAUF auszuwählen, und halten Sie sie zur Bestätigung 2 Sekunden lang gedrückt. Drücken Sie einmal auf die Einschalttaste, um zwischen dem Puff-Verlauf für 1 Tag, 7 Tage und 30 Tage zu wechseln. Halten Sie den Schalter 2 Sekunden lang gedrückt, die maximale und die durchschnittliche Zahl an Zügen werden angezeigt, um die Seite mit dem Puff-Verlauf zu verlassen.

SCHUTZVORRICHTUNGEN

Niedriger Widerstand/Kurzschluss: Der Bildschirm zeigt „SHORT ATOMIZER“ (Niedriger Widerstand) und das Gerät hört auf zu arbeiten.

Hohe Temperatur: Der Bildschirm zeigt „OVER HEAT“ (Überhitzung) und das Gerät hört auf zu arbeiten.

Leerlauf/Hoher Widerstand: Der Bildschirm zeigt „CHECK ATOMIZER“ (Verdampfer überprüfen) und das Gerät hört auf zu arbeiten.

Niedrigspannung/Tiefentladung: Der Bildschirm zeigt „BATTERY LOW“ (Akkuladung niedrig) und das Gerät hört auf zu arbeiten.

Überladung: Der Bildschirm zeigt die Ladeoberfläche und das Gerät hört auf zu laden.

Überzeit (8 s.): Der Bildschirm zeigt „OVER TIME“ (Überhitzung) und das Gerät hört auf zu arbeiten.

WARNHINWEISE

1. Bitte schalten Sie das Gerät, wenn es nicht in Gebrauch ist, aus.
2. Lassen Sie das ladende Gerät nicht unbeaufsichtigt.
3. Lassen Sie Ihr Gerät nicht fallen, werfen Sie es nicht und missbrauchen Sie es nicht. Dies kann zu Schäden führen.
4. Bitte verwenden Sie das Standard-USB-Leistungsladegerät mit geeignetem Ladestrom und Spannungsbereich.
5. Gerät von Wasser, entflammaren Gasen und Flüssigkeiten fernhalten.
6. Das Gerät keinem direkten Sonnenlicht, Staub, Feuchtigkeit oder mechanischen Stößen aussetzen.
7. Das Gerät keinen extremen Temperaturen aussetzen. (Empfohlener Temperaturbereich: 10~40°C bei der Verwendung und 10~40°C bei der Lagerung).
8. **EEE Recycling:** Das Produkt darf nicht als Hausmüll entsorgt werden, sondern muss stattdessen an einem geeigneten Sammelpunkt zum Recycling von elektrischer und elektronischer Ausrüstung abgegeben werden.
9. **Akku-Recycling:** Der Produktakku darf nicht als Hausmüll entsorgt werden, sondern muss stattdessen an einem geeigneten Sammelpunkt zum Recycling von Altbatterien abgegeben werden.
10. Lassen Sie Ihr Gerät nur durch VAPORESSO reparieren. Versuchen Sie nicht, es selbst zu reparieren, da dies zu Schäden oder Verletzungen führen kann.
11. Achten Sie für die bestmögliche Leistung des Geräts darauf, dass die Kontakte an der Verbindung zwischen dem Akku und dem POD immer sauber sind.
12. Wird das Gerät an Bord eines Flugzeugs mitgenommen oder in Umgebungen mit starken Luftdruckschwankungen verwendet, ist ratsam, den Pod und die Batterien getrennt zu lagern und jegliche Flüssigkeitszufuhr zu vermeiden, um ein Auslaufen und eine Beschädigung des Geräts zu verhindern.

WARNUNGEN

Diese wiederbefüllbare elektronische Zigarette dient zur Verwendung mit kompatiblen E-Liquid, das Nikotin enthalten kann. Nikotin ist ein Suchtmittel und ist in den folgenden Fällen nicht geeignet oder zu empfehlen:

1. Dieses Gerät ist nicht geeignet für:

- Personen unter dem gesetzlichen Raualter.
- Personen mit Herzerkrankungen, Magen oder Zwölffingerdarmgeschwüren, Leber oder Nierenproblemen, Langzeit Rachenraumkrankungen oder

Atembeschwerden wie Bronchitis, Emphysem oder Asthma.

- Personen mit einer überaktiven Schilddrüse oder mit Phäochromozytoma (einem Tumor der Nebenniere, der Auswirkungen auf den Blutdruck haben kann).

- Personen, die bestimmte Medikamente nehmen beispielsweise Theophyllin, Ropinirol oder Clozapin usw.

2. Dieses Gerät ist nicht empfehlenswert für:

- Nichtraucher

- Schwangere oder stillende Frauen

3. Bei der Verwendung von E-Liquids mit Nikotin mit diesem Produkt kann es zu nachstehenden Folgen kommen. Falls dies passiert, kontaktieren Sie bitte einen Gesundheitsexperten und zeigen Sie ihm nach Möglichkeit dieses Infoblatt:

- Ohnmachtsgefühl - Übelkeit - Schwindel - Kopfschmerzen - Husten - Irritation im Mund - oder Rachenraum - Magenbeschwerden - Schluckauf - Nasale Verstopfung - Erbrechen - Schmerzen in der Brust/Herzklopfen oder unregelmäßiger Herzschlag

Dieses Gerät darf nicht von Personen unter dem gesetzlichen Rauchalter verwendet werden

INSTRUCCIONES DE USO

1. Instalación y reemplazo del POD (consulte la IMAGEN 1)

Extraiga el POD de la batería e instale el nuevo.

*Retire la pegatina del módulo preinstalado cuando utilice el dispositivo por primera vez.

2. Llene el E-líquido (consulte la IMAGEN 2)

Retire la boquilla y luego exprima el e-líquido a través del orificio de llenado. Después de llenar, vuelva a colocar la boquilla y asegúrese de que esté bien cerrada.

*Si es la primera vez que llena el e-líquido, espere 5 minutos para que la bobina se cebe.

3. Ajuste el flujo de aire (consulte la FIGURA 3)

Hay un interruptor de control del flujo de aire en la parte posterior de la batería. Ajuste la palanca de acuerdo con sus hábitos de vapeo para obtener diferentes efectos de flujo de aire.

4. Encendido/apagado

Haga clic en el botón de encendido 5 veces en 2 segundos para encender o apagar el dispositivo.

5. Empiece a vapear

El dispositivo se activa tanto mediante botón como mediante aspiración.

Presione el botón de encendido o inhale directamente a través de la boquilla y exhale para comenzar a vapear. El indicador LED parpadeará en diferentes colores según el tema actual durante el vapeo.

6. Verifique el nivel de la batería

Compruebe el nivel de batería haciendo clic en el botón de encendido o insertando la cápsula para iluminar la pantalla.

En el modo de ahorro de energía, el indicador LED permanecerá en color verde, azul o rojo para mostrar el nivel de batería después de vapear o insertar el pod.

Nivel de la batería	Color del LED
70%~100%	Verde
30%~70%	Azul
0~30%	Rojo

7. Carga

Utilice el cable tipo C incluido en la caja para cargar el dispositivo. La pantalla reproducirá una animación de carga con la carga actual.

8. Configuración de tema

Haga clic en el botón de encendido 2 veces en 2 segundos para acceder a la interfaz de configuración, luego haga clic en el botón de encendido para seleccionar Configuración y manténgalo presionado durante 2 segundos para confirmar.

9. Configuración de modo/energía

Al usar los POD de 0,6/0,7/0,8/1,0/1,2 Ω , haga clic en el botón de encendido 3 veces en 2 segundos para configurar el modo de vapeo, luego haga clic en el botón de encendido para elegir el modo PWR (POWER), NOR (NORMAL) o ECO (ECO) y espere 3 segundos para guardar el estado actual.

*Cuando utilice el POD de 0,4 Ω , haga clic en el botón de encendido 3 veces en 2 segundos para configurar la potencia de vapeo y haga clic nuevamente para ajustar el voltaje.

10. Bloqueo de pantalla/BOTÓN ON/OFF

Haga clic en el botón de encendido 4 veces en 2 segundos para acceder a la interfaz de configuración, seleccione BLOQUEO DE PANTALLA, mantenga presionado durante 2 segundos para bloquear la pantalla y la función de ENCENDIDO/APAGADO seguirá funcionando. Seleccione BOTÓN ON/OFF, mantenga pulsado durante 2s para activar/desactivar la función de activación por botón. Cuando la pantalla esté bloqueada, pulsa el botón 4 veces en 2s para desbloquearla.

11. Borrar caladas / Activar/desactivar animación

Haga clic en el botón de encendido 4 veces en 2 segundos para acceder a la interfaz de configuración, luego haga clic en el botón de encendido para

seleccionar Configuración y manténgalo presionado durante 2 segundos para confirmar.

12. Consulta del historial de caladas

Haga clic en el botón de encendido 4 veces en 2 segundos para acceder a la interfaz de configuración, luego haga clic en el botón de encendido para seleccionar "HISTORIAL DE CALADAS", manténgalo presionado durante 2 segundos para confirmar. Haga clic el botón de encendido 1 vez para cambiar el historial de caladas entre 1 día, 7 días o 30 días, el número máximo y la media de caladas se mostrarán, Manténgalo presionado durante 2 segundos para salir de la página del historial de caladas.

PROTECCIONES

Resistencia baja/cortocircuito: La pantalla muestra "SHORT ATOMIZER" (RESISTENCIA BAJA) y el dispositivo dejará de funcionar.

Temperatura alta: La pantalla muestra "OVER HEAT" (SOBRECALENTAMIENTO) y el dispositivo dejará de funcionar.

Sin carga/resistencia alta: La pantalla muestra "CHECK ATOMIZER" (COMPROBAR ATOMIZADOR) y el dispositivo dejará de funcionar.

Voltaje bajo/sobredescarga: La pantalla muestra "BATTERY LOW" (BATERÍA BAJA) y el dispositivo dejará de funcionar.

Sobrecarga: La pantalla permanece en la interfaz de carga y el dispositivo dejará de cargarse.

Horas extras (8 s): La pantalla muestra "OVER TIME" (SOBRECALENTAMIENTO) y el dispositivo dejará de funcionar.

PRECAUCIONES

1. Apague el dispositivo cuando no esté en uso.
2. No deje el dispositivo de carga desatendido.
3. No deje caer, arroje ni abuse de su dispositivo, ya que puede causar daños.
4. Utilice un cargador de salida USB estándar con la corriente de carga y el rango de voltaje adecuados.
5. Mantenga alejado del agua, líquido o cualquier gas inflamable.
6. No exponga el dispositivo a la luz solar directa, polvo, humedad o golpes mecánicos.
7. No exponga el dispositivo a temperaturas extremas. (Rango de temperatura recomendado: 10~40°C durante el uso y 10~40°C durante el almacenamiento).
8. Reciclaje EEE: El producto no debe ser tratado como basura doméstica, sino que debe ser entregado al punto de recogida correspondiente para el reciclaje de aparatos eléctricos y electrónicos.
9. Reciclaje de baterías: La batería del producto no debe tratarse como basura doméstica, sino que debe entregarse al punto de recolección de baterías usadas correspondiente para su reciclaje.
10. Solo haga reparar su dispositivo por VAPORESSO. No intente repararlo usted mismo, ya que pueden producirse daños o lesiones personales.
11. Garantice el mejor rendimiento del dispositivo manteniendo limpios los pines en la conexión entre la batería y la cápsula.
12. Si el producto se lleva a bordo de un avión o se encuentra en entornos con cambios significativos en la presión del aire, es recomendable guardar el pod y las baterías por separado y evitar cualquier inyección de líquido para evitar fugas y daños al producto.

ADVERTENCIAS

Este cigarrillo electrónico recargable está diseñado para usarse con e-líquido compatible que puede contener nicotina. La nicotina es una sustancia adictiva y no es adecuada ni se recomienda su uso en los siguientes casos:

1. Este dispositivo no es adecuado para:

- Personas menores de la edad legal para fumar.
- Personas con enfermedades cardíacas, úlceras estomacales o duodenales, problemas hepáticos o renales, enfermedad de garganta a largo plazo o dificultad para respirar debido a bronquitis, enfisema o asma.
- Personas con una glándula tiroides hiperactiva o que experimentan feocromocitoma (un tumor de la glándula suprarrenal que puede afectar la

presión arterial).

- Personas que toman ciertos medicamentos como teofilina, ropinirol o clozapina, etc.

2. Este dispositivo no se recomienda para:

- No fumadores

- Mujeres embarazadas o en periodo de lactancia.

3. Puede experimentar los siguientes resultados si usa e-líquido que contiene nicotina con este producto. Si sucede, consulte a un profesional de la salud y muéstrele este folleto si es posible.

- Sensación de desmayo - Náuseas - Mareos

- Dolor de cabeza - Tos

- Irritación de la boca o la garganta

- Molestias estomacales - Hipo

- Congestión nasal - Vómitos

- Palpitaciones en el pecho dolor o frecuencia cardíaca irregular

Este dispositivo no debe ser utilizado por personas menores de la edad legal para fumar.

ISTRUZIONI PER L'USO

1. Installare e sostituire il pod (Fare riferimento alla FIGURA 1)

Estrarre il pod dalla batteria e installarne uno nuovo.

*Se è la prima volta che si usa il dispositivo, rimuovere gli adesivi dal pod preinstallato.

2. Riempire con il liquido (Fare riferimento alla FIGURA 2)

Togliere il bocchino e poi aggiungere il liquido dal foro di riempimento. Una volta completato il riempimento, inserire di nuovo il bocchino e assicurarsi che sia serrato bene.

*Se è la prima volta che si riempie il liquido, attendere 5 minuti in modo che la bobina si bagni.

3. Regolare il flusso dell'aria (Fare riferimento alla FIGURA 3)

Sulla parte posteriore della batteria è presente un regolatore per controllare il flusso dell'aria. Posizionare il regolatore in modo che soddisfi le abitudini di svapatura agendo sul flusso dell'aria.

4. ON/OFF (Accensione/Spengimento)

Azionare il tasto di accensione per 5 volte in 2 secondi per accendere o spegnere il dispositivo.

5. Iniziare lo svapo

Il dispositivo si attiva sia dal tasto e sia aspirando. Premere il tasto di accensione o inalare direttamente dal bocchino ed espirare per avviare lo svapo. Durante la svapatura l'indicatore LED lampeggia in vari colori in base allo stato della carica.

6. Controllare il livello di carica della batteria

Controllare il livello di carica della batteria cliccando il pulsante di accensione o inserendo il pod per accendere lo schermo.

In modalità risparmio energetico, l'indicatore LED si accende di colore verde/blu/rosso per indicare il livello di carica dopo la svapatura o dopo l'inserimento del pod.

Livello della batteria	Colori del LED
70%~100%	Verde
30%~70%	Blu
0~30%	Rosso

7. Ricarica:

Usare un cavo USB in dotazione di tipo C per ricaricare il dispositivo. Lo schermo mostrerà un'animazione con l'attuale stato di carica.

8. Impostazioni del tema

Fare clic sul pulsante di accensione 2 volte entro 2 secondi per accedere all'interfaccia delle impostazioni, quindi fare clic sul pulsante di accensione per selezionare Impostazioni, tenere premuto per 2 secondi per confermare.

9. Impostazioni modalità/alimentazione

Quando si utilizzano i POD da 0,6/0,7/0,8/1,0/1,2 Ω , fare clic sul pulsante di accensione 3 volte entro 2 secondi per impostare la modalità di svapo, quindi fare clic sul pulsante di accensione per scegliere la modalità PWE (POWER), NOR (NORMAL) o ECO (ECO) e attendere 3 secondi per salvare lo stato corrente.

*Quando si utilizza il POD da 0,4 Ω , fare clic sul pulsante di accensione 3 volte entro 2 secondi per impostare la potenza di svapo e fare nuovamente clic per regolare la potenza.

10. Blocco schermo/PULSANTE ON/OFF

Fare clic sul pulsante di accensione 4 volte entro 2 secondi per accedere all'interfaccia delle impostazioni, selezionare BLOCCO SCHERMO, tenere premuto per 2 secondi per bloccare lo schermo e la funzione di accensione/spengimento è ancora attiva. Selezionare PULSANTE ON/OFF, tenere premuto per 2 secondi per attivare/disattivare la funzione di attivazione del pulsante. Lorsque l'écran est verrouillé, appuyez sur le bouton 4 fois en 2

secondes pour le déverrouiller.

11. Azzeramento tirate/Animazione on/off

Fare clic sul pulsante di accensione 4 volte entro 2 secondi per accedere all'interfaccia delle impostazioni, quindi fare clic sul pulsante di accensione per selezionare Impostazioni, tenere premuto per 2 secondi per confermare.

12. Controllo della cronologia delle svapate

Fare clic sul pulsante di accensione 4 volte entro 2 secondi per accedere all'interfaccia delle impostazioni, quindi fare clic sul pulsante di accensione per selezionare PUFF HISTORY (CRONOLOGIA DELLE SVAPATE), tenere premuto per 2 secondi per confermare. Fare 1 volta clic sul pulsante di accensione per passare alla cronologia delle svapate di 1 giorno, 7 giorni, 30 giorni, verrà visualizzato il numero massimo e medio di tirate, tenere premuto per 2 secondi per uscire dalla cronologia delle svapate.

PROTEZIONI

Bassa resistenza/Corto circuito: Sullo schermo viene visualizzato il messaggio "SHORT ATOMIZER" (resistenza bassa) e il dispositivo smette di funzionare.

Alta temperatura: Sullo schermo viene visualizzato il messaggio "OVER HEAT" (surriscaldamento) e il dispositivo smette di funzionare.

Nessun carico/Alta resistenza: Sullo schermo viene visualizzato il messaggio "CHECK ATOMIZER" (controllare atomizzatore) e il dispositivo smette di funzionare.

Bassa tensione/Eccessiva scarica: Sullo schermo viene visualizzato il messaggio "BATTERY LOW" (batteria scarica) e il dispositivo smette di funzionare.

Eccessiva carica: La schermata rimane sull'interfaccia di ricarica, e il dispositivo interrompe la ricarica.

Eccessivo numero di volte (8 sec): Sullo schermo viene visualizzato il messaggio "OVER TIME" (eccessivo numero di volte) e il dispositivo smette di funzionare.

ATTENZIONI

1. Spegnerne il dispositivo quando non in uso.
2. Non lasciare il dispositivo in carica incustodito.
3. Non fare cadere, gettare o usare in modo errato il dispositivo, potrebbero verificarsi danni.
4. Usare un caricatore con uscita USB standard con corrente e tensioni di carica adeguate.
5. Tenere lontano da acqua o qualsiasi gas e liquido infiammabile.
6. Non esporre il dispositivo alla luce diretta del sole, polvere, umidità o urti meccanici.
7. Non esporre il dispositivo a temperature estreme. (Intervallo di temperature consigliato: 10~40°C durante l'uso e 10~40°C quando non utilizzata).
8. Riciclo EEE: Il prodotto non deve essere trattato come un rifiuto domestico, deve invece essere consegnato nei punti di raccolta applicabili per il riciclo delle apparecchiature elettriche ed elettroniche.
9. Riciclo della batteria: La batteria del prodotto non deve essere trattata come un rifiuto domestico, deve invece essere consegnata nei punti di raccolta delle batterie usate applicabili per il riciclo.
10. Il dispositivo deve essere riparato solo da Vapresso. Non tentare di riparare il dispositivo, potrebbero verificarsi danni o lesioni personali.
11. Tenere puliti i perni di connessione tra la batteria e il pod per garantire prestazioni ottimali del dispositivo.
12. Se il prodotto viene imbarcato su un aereo o posto all'interno di ambienti nei quali si verificano significativi cambi della pressione dell'aria, si consiglia di conservare il pod e le batterie separatamente ed evitare di aggiungere il liquido per evitare perdite e danni al prodotto.

AVVERTENZE

Questa sigaretta elettronica ricaricabile è intesa per l'uso con e-liquid compatibile che può contenere nicotina. La nicotina è una sostanza additiva e non è adatta o consigliata per l'uso nei seguenti casi:

1. Il dispositivo non è adatto a:

- Persone di età inferiore a quella legale per poter fumare.
- Persone che presentano cardiopatia, ulcere allo stomaco o duodenali, problemi al fegato o reni, malattie della gola a lungo termine o difficoltà respiratorie dovute a bronchite, enfisema o asma.
- Persone con ghiandola tiroidea iperattiva o feocromocitoma (un tumore della ghiandola surrenale che può incidere sulla pressione sanguigna).
- Persone che assumono alcune medicine come Theophylline, Ropinirole o Clozapine ecc.

2. Il dispositivo non è consigliato a:

- Non fumatori
- Donne incinta o in allattamento

3. Potrebbe verificarsi quanto segue quando si utilizza e-liquid contenente nicotina con questo prodotto. In tal caso, consultare un medico e mostrare loro questo foglio illustrativo se possibile:

- Sensazione di svenimento - Nausea
- Capogiri - Mal di testa - Tosse
- Irritazione di bocca o gola - Mal di stomaco
- Singhiozzo - Congestione nasale - Vomizione
- Palpitazioni toraciche/dolore o battito cardiaco irregolare

Il dispositivo non deve essere utilizzato da persone di età inferiore a quella legale per poter fumare.

BAHASA INDONESIA

PETUNJUK PENGGUNAAN

1. Memasang & Mengganti Pod (Lihat GAMBAR 1)

Keluarkan pod dari baterai dan pasang pod baru.

*Jika ini pertama kali menggunakan perangkat, robek stiker dari pod yang sudah terpasang sebelumnya.

2. Mengisi E-liquid (Lihat GAMBAR 2)

Buka mouthpiece, lalu pencet e-liquid melalui lubang pengisian. Setelah selesai mengisi, pasang kembali tutup mouthpiece dan pastikan tertutup dengan kencang.

*Jika ini pertama kali mengisi e-liquid, tunggu 5 menit hingga coil berfungsi maksimal.

3. Menyesuaikan Aliran Udara (Lihat GAMBAR 3)

Terdapat tombol toggle kontrol aliran udara pada bagian belakang baterai. Sesuaikan tombol toggle dengan kebiasaan vaping untuk menikmati efek aliran udara yang berbeda.

4. MENYALAKAN/MEMATIKAN

Klik tombol daya 5 kali dalam 2 detik untuk menyalakan atau mematikan perangkat.

5. Memulai Vaping

Perangkat ini diaktifkan dengan tombol dan dengan diisap. Tekan tombol daya atau tarik napas langsung melalui mouthpiece, lalu keluarkan napas untuk memulai vaping. Indikator LED akan berkedip dengan warna berbeda sesuai dengan tema saat ini selama vaping.

6. Memeriksa Level Baterai

Periksa level baterai dengan mengklik tombol daya atau memasukkan pod untuk menyalakan layar.

Dalam mode hemat daya, indikator LED akan tetap berwarna hijau/biru/merah untuk menunjukkan level baterai setelah vaping atau memasukkan pod.

Level Baterai	Warna LED
70%~100%	Hijau
30%~70%	Biru
0~30%	Merah

7. Mengisi daya

Gunakan kabel Tipe-C di dalam kemasan untuk mengisi daya perangkat. Layar akan menampilkan animasi pengisian daya dengan tingkat pengisian saat itu.

8. Pengaturan Tema

Klik tombol daya 2 kali dalam 2 detik untuk masuk ke antarmuka pengaturan, lalu klik tombol daya untuk memilih Settings (Pengaturan), tekan dan tahan selama 2 detik untuk mengonfirmasi.

9. Pengaturan Mode/Daya

Saat menggunakan POD 0,6/0,7/0,8/1,0/1,2 Ω , klik tombol daya 3 kali dalam 2 detik untuk mengatur mode vaping, kemudian klik tombol daya untuk memilih mode PWR (POWER), NOR (NORMAL) atau ECO (ECO), lalu tunggu 3 detik untuk menyimpan status saat ini.

*Saat menggunakan POD 0,4 Ω , klik tombol daya 3 kali dalam 2 detik untuk menetapkan daya vaping, lalu klik kembali untuk menyesuaikan watt.

10. Penguncian Layar/TOMBOL ON/OFF

Klik tombol daya 4 kali dalam 2 detik untuk masuk ke antarmuka pengaturan, pilih SCREEN LK (PENGUNCIAN LAYAR), tekan dan tahan selama 2 detik untuk mengunci layar, maka fungsi Daya NYALA/MATI masih berfungsi. Pilih TOMBOL AKTIF/MATI, tekan dan tahan selama 2 detik untuk menghidupkan/mematikan fungsi pengaktifan tombol. Apabila layar terkunci, tekan tombol 4 kali dalam 2 detik untuk membukanya: Ketika layar terkunci, tekan tombol.

11. Kosongkan Puff / Animasi aktif/nonaktif

Klik tombol daya 4 kali dalam 2 detik untuk masuk ke antarmuka

pengaturan, lalu klik tombol daya untuk memilih Settings (Pengaturan), tekan dan tahan selama 2 detik untuk mengonfirmasi.

12. Pemeriksaan riwayat puff

Klik tombol daya 4 kali dalam 2 detik untuk masuk ke antarmuka pengaturan, lalu klik tombol daya untuk memilih PUFF HISTORY (Riwayat Puff). Tekan terus selama 2 detik untuk mengonfirmasi. Klik tombol daya 1 kali untuk beralih antara riwayat puff 1 hari, 7 hari, dan 30 hari, jumlah isapan maksimum dan rata-rata akan ditampilkan, Tekan terus selama 2 detik untuk keluar dari halaman riwayat puff.

PERLINDUNGAN

Resistensi Rendah/Hubung Singkat: Layar menampilkan "SHORT ATOMIZER" dan perangkat akan berhenti berfungsi.

Suhu Tinggi: Layar menampilkan "PANAS BERLEBIH" dan perangkat akan berhenti berfungsi.

Tanpa Beban/Resistensi Tinggi: Layar menampilkan "PERIKSA ATOMIZER" dan perangkat akan berhenti berfungsi.

Voltase Rendah/Pelepasan Daya Berlebih: Layar menampilkan "BATERAI RENDAH" dan perangkat akan berhenti berfungsi.

Pengisian Daya Berlebih: Layar tetap menampilkan antarmuka pengisian daya, dan perangkat akan berhenti mengisi daya.

Waktu Berlebih (8 dtk): Layar menampilkan "WAKTU BERLEBIH" dan perangkat akan berhenti berfungsi.

PERHATIAN

1. Matikan perangkat saat sedang tidak digunakan.
2. Jangan biarkan perangkat mengisi daya tanpa pengawasan.
3. Jangan sampai perangkat Anda jatuh, terlempar, atau disalahgunakan, yang mungkin dapat menyebabkan kerusakan.
4. Gunakan pengisi daya output USB standar dengan rentang arus dan voltase pengisian daya yang sesuai.
5. Jauhkan dari air atau gas cair yang mudah terbakar.
6. Jangan sampai perangkat terpapar sinar matahari langsung, debu, kelembapan, atau guncangan mekanis.
7. Jangan sampai perangkat terpapar suhu ekstrem. (Rentang suhu yang direkomendasikan: 10~40°C saat menggunakan dan 10~40°C saat menyimpan).
8. Daur Ulang EEE: produk tidak boleh diperlakukan sebagai limbah rumah tangga. Produk sebaiknya diserahkan ke titik pengumpulan yang sesuai untuk daur ulang peralatan listrik dan elektronik.
9. Daur Ulang Baterai: baterai produk tidak boleh diperlakukan sebagai limbah rumah tangga. Produk sebaiknya diserahkan kepada titik pengumpulan baterai bekas yang sesuai untuk daur ulang.
10. Serahkan urusan perbaikan perangkat kepada VAPORESSO. Jangan coba-coba memperbaikinya sendiri karena bisa menyebabkan kerusakan atau cedera diri.
11. Jaga kebersihan pin di sambungan antara baterai dan pod guna memastikan perangkat berkinerja dengan paling baik.
12. Jika produk dibawa ke dalam pesawat terbang atau berada dalam lingkungan dengan perubahan tekanan udara yang besar, sebaiknya simpan pod dan baterai secara terpisah, serta hindari injeksi cairan apa pun untuk mencegah kebocoran dan kerusakan produk.

PERINGATAN

Rokok elektronik isi ulang ditujukan untuk digunakan dengan cairan yang kompatibel, yang mungkin mengandung nikotin. Nikotin adalah zat adiktif dan tidak cocok atau direkomendasikan untuk digunakan dalam kasus-kasus berikut:

1. Perangkat ini tidak cocok untuk:

- Orang-orang yang belum masuk usia boleh merokok.

- Para penderita penyakit jantung, lambung atau ulkus duodenum, masalah liver atau ginjal, penyakit tenggorokan jangka panjang, atau sulit bernapas karena bronkitis, emfisema, atau asma.
- Penderita kelenjar tiroid yang terlalu aktif atau penderita phaeokromositoma (tumor kelenjar adrenal yang dapat memengaruhi tekanan darah).
- Orang yang mengonsumsi obat tertentu seperti Teofilin, Ropinirole, atau Clozapine dll.

2. Perangkat ini tidak direkomendasikan untuk:

- Kalangan non-perokok
- Wanita hamil atau menyusui

3. Anda mungkin merasakan masalah-masalah berikut ini jika Anda menggunakan cairan yang mengandung nikotin dengan produk ini. Jika memang demikian, konsultasikan kepada tenaga kesehatan profesional dan tunjukkan selebaran ini jika memungkinkan:

Merasa pingsan/Mual/Pening/Sakit kepala/Batuk/Iritasi pada mulut atau tenggorokan/Nyeri perut/Cegukan/Hidung tersumbat/Muntah/Palpitasi dada/hyeri atau detak jantung tidak teratur

GEBRUIKSAANWIJZINGEN

1. De pod plaatsen en vervangen (Zie FIGURE1)

Trek de pod uit de batterij en plaats de nieuwe.

*Als het de eerste keer is dat u het apparaat gebruikt, trek de sticker dan van de vooraf geplaatste pod.

2. E-vloeistof bijvullen (Zie FIGURE2)

Klik het mondstuk los en duw vervolgens de e-vloeistof door de vulopening. Plaats het mondstuk terug na het vullen en verzeker dat het goed aansluit.

*Als er voor de eerste keer e-vloeistof bijgevoerd wordt, wacht dan 5 minuten tot de coil klaar is voor gebruik.

3. Luchtdebiet aanpassen (Zie FIGURE3)

Er bevindt zich een knop om het luchtdebiet te regelen op de achterkant van de batterij. Stel de schakelaar overeenkomstig uw vapinggewoonten in op verschillende luchtdebieteffecten.

4. Vermogen AAN/UIT

Klik 5 keer binnen 2 seconden op de aan/uit-knop om het apparaat in of uit te schakelen.

5. Beginnen met vaperen

Het apparaat wordt door de knop en door aanzuigen geactiveerd. Druk op de aan-/uitknop of inhaleer via het mondstuk en adem uit om te beginnen met vaperen. Het LED-indicatielampje zal groen/blauw/rood, overeenkomstig de statusknipperen tijdens het vaperen.

6. Controleer het batterijniveau

Controleer het batterijniveau door op de aan-/uitknop te klikken of door de pod in het apparaat te steken zodat het scherm oplicht.

Het LED-indicatielampje zal groen/blauw/rood blijven om het batterijniveau aan te geven na het vaperen of plaatsen van de pod.

Batterijniveau	LED-kleur
70%~100%	Groen
30%~70%	Blauw
0~30%	Rood

7. Opladen

Gebruik de Type-C-kabel in de doos om het apparaat op te laden. Het scherm speelt een oplaadanimatie af met de huidige lading.

8. Thema-instellingen

Klik 2 keer in 2 seconden op de aan-/uit-knop om de instellingeninterface te openen, klik dan op de aan-/uit-knop om de instellingen te selecteren, houd 2 seconden ingedrukt om te bevestigen.

9. Modus-/vermogen-instellingen

Wanneer u de 0,6/0,7/0,8/1,0/1,2Ω PODs gebruikt, klikt u 3 keer in 2 seconden op de aan/uit-knop om de vaping-modus in te stellen, klik vervolgens op de aan/uit-knop om de modus PWR (POWER), NOR (NORMAL) of ECO (ECO) te kiezen en wacht 3 seconden om de huidige status op te slaan.

*Bij gebruik van de 0.4Ω POD, klik 3 keer in 2s op de aan/uit-knop om het vaping vermogen in te stellen, en klik nogmaals om het wattage aan te passen.

10. Schermvergrendeling/KNOP AAN/UIT

Klik 4 keer binnen 2 seconden op de aan/uit-knop om de instellingeninterface te openen, selecteer SCREEN LK, houd 2 seconden ingedrukt om het scherm te vergrendelen en de aan/uit-functie blijft actief. Selecteer BUTTON ON/OFF, houd 2s ingedrukt om de knopactiveringsfunctie in of uit te schakelen. Wanneer het scherm vergrendeld is, druk je 4 keer in 2s op de knop om het te ontgrendelen.

11. Puff helder/ Animatie aan/uit

Klik 4 keer in 2 seconden op de aan/uit-knop om de instellingeninterface te openen, klik dan op de aan/uit-knop om de instellingen te selecteren en

houd 2 seconden ingedrukt om te bevestigen.

12. Puff-geschiedenis controleren

Klik 4 keer in 2 seconden op de aan/uit-knop om de instellingeninterface te openen, klik dan op de aan/uit-knop om de instellingen te selecteren en houd 2 seconden ingedrukt om te bevestigen. Druk één keer op de aan/uit-knop om te schakelen tussen de puff-geschiedenis van 1 dag, 7 dagen en 30 dagen, het maximale en het gemiddelde aantal trekjes wordt weergegeven. Houd de knop 2 seconden ingedrukt om de puff-geschiedenispagina te verlaten.

BEVEILIGINGEN

Lage weerstand/kortsluiting: Op het scherm verschijnt "SHORT ATOMIZER" (lage weerstand) en het apparaat stopt met werken.

Hoge temperatuur: Op het scherm verschijnt "OVER HEAT" (oververhitting) en het apparaat stopt met werken.

Geen belasting/hoge weerstand: Op het scherm verschijnt "CHECK ATOMIZER" (controleer de verstuiver) en het apparaat stopt met werken.

Lage spanning/overontladen: Op het scherm verschijnt "BATTERY LOW" (lage batterij) en het apparaat stopt met werken.

Overladen: het scherm blijft op de oplaadinterface en het apparaat stopt met opladen.

Te lang gebruik (8s): Op het scherm verschijnt "OVER TIME" (tijd voorbij) en het apparaat stopt met werken.

VOORZORGSMAATREGELEN

1. Zet het apparaat uit wanneer het niet wordt gebruikt.
2. Laat het apparaat dat wordt opgeladen niet onbeheerd achter.
3. Laat uw apparaat niet vallen en gooi en misbruik het niet, omdat dit schade kan veroorzaken.
4. Gebruik een oplader met standaard USB-uitvoer met de juiste laadstroom en voltagebereik.
5. Houd weg bij water en ontvlambare gassen en vloeistoffen.
6. Stel het apparaat niet bloot aan direct zonlicht, stof, vocht of mechanische shock.
7. Stel het apparaat niet bloot aan extreme temperaturen. (Aanbevolen temperatuurbereik: 10~40°C tijdens gebruik en 10~40°C bij opslag).
8. **EEE recyclen:** Dit product mag niet worden behandeld als huishoudelijk afval, en moet daarom worden ingeleverd bij het juiste verzamelpunt voor het recyclen van elektrische en elektronische apparatuur.
9. **Recyclen van de batterij:** De batterij mag niet worden behandeld als huishoudelijk afval, en moet daarom worden ingeleverd bij het juiste verzamelpunt voor gebruikte batterijen voor het recyclen.
10. Laat uw apparaat enkel door VAPORESSO repareren. Probeer het niet zelf te repareren, omdat u schade kunt toebrengen aan het apparaat of uzelf kunt verwonden.
11. Houd de pinnen van de verbindig tussen de batterij en de pod schoon, om de beste prestaties van het apparaat te verzekeren.
12. Als het product wordt meegenomen aan boord van een vliegtuig of wordt blootgesteld aan omgevingen met aanzienlijke luchtdrukveranderingen, is het raadzaam om de pod en de batterijen apart op te bergen en injectie van vloeistoffen te vermijden om lekkage en schade aan het product te voorkomen.

WAARSCHUWINGEN

Deze hervulbare, elektrische sigaret is bedoeld om te gebruiken met compatibele e-vloeistoffen, deze kunnen nicotine bevatten. Nicotine is een verslavende substantie en is niet geschikt of aanbevolen voor gebruik in de volgende gevallen:

1. Dit apparaat is niet geschikt voor:

- Personen jonger dan de wettelijk toegestane rookleeftijd.

- Personen met hartproblemen, maag of darmzweren, lever of nierproblemen, langdurige keelziekten of ademhalingsproblemen door bronchitis, longemfyseem of astma.
- Personen met een overactieve schildklier of die last hebben van een feochromocytoom (een tumor in de bijnier die invloed kan hebben op de bloeddruk).
- Personen die bepaalde medicatie gebruiken, zoals Theofylline, Ropinirol of Clozapine en vergelijkbaar.

2. Dit apparaat wordt niet aanbevolen voor:

- Niet-rokers
- Zwangere vrouwen en vrouwen die borstvoeding geven

3. U kunt het volgende ervaren als u e-vloeistof met nicotine gebruikt met dit product. Als dit gebeurt, raadpleeg dan een arts en laat deze indien mogelijk deze handleiding zien:

- Een flauw gevoel - Misselijkheid - Duizeligheid
- Hoofdpijn - Hoesten - Irritatie van de mond of keel
- Ongemak in de maag - Hikken - Verstopte neus - Overgeven
- Kloppingen/pijn op de borst of een onregelmatige hartslag

Dit apparaat mag niet worden gebruikt door personen jonger dan de wettelijk toegestane rookleeftijd.

INSTRUKCJA UŻYTKOWANIA

1. Instalacja i wymiana pod (patrz RYSUNEK 1)

Wyciągnij pod z baterii i zainstaluj nowy.

*Jeśli urządzenie jest używane po raz pierwszy, należy oderwać naklejkę ze wstępnie zamontowanego pod.

2. Napełnianie e-liquidem (patrz RYSUNEK 2)

Odczep ustnik, a następnie wyciśnij e-liquid przez otwór do napełniania. Po napełnieniu załóż ustnik na miejsce i upewnij się, że jest dobrze zamknięty.

*Jeśli jest to pierwsze napełnienie e-liquidem, odczekaj 5 minut, aby grzałka mogła się napełnić.

3. Dostosuj przepływ powietrza (patrz RYSUNEK 3)

Z tyłu baterii znajduje się przełącznik kontroli przepływu powietrza.

Dostosuj przełącznik do swoich przyzwyczajeń, aby uzyskać różne efekty przepływu powietrza.

4. Włączanie/wyłączanie

Kliknij przycisk zasilania 5 razy w ciągu 2 sekund, aby włączyć lub wyłączyć urządzenie.

5. Rozpoczęcie wapowania

Urządzenie jest aktywowane zarówno przyciskiem, jak i wdychaniem.

Naciśnij przycisk zasilania lub weź wdech bezpośrednio przez ustnik i zrób wydech, aby rozpocząć wapowanie. Wskaźnik LED będzie migać w innym kolorze w zależności od motywu wybranego do wapowania.

6. Sprawdzanie poziomu naładowania baterii

Sprawdź poziom naładowania baterii, klikając przycisk zasilania lub wkładając pod, aby podświetlić ekran.

W trybie oszczędzania energii wskaźnik LED pozostanie w kolorze zielonym/niebieskim/czerwonym, aby pokazać poziom naładowania baterii po wapowaniu lub włożeniu poda.

Poziom baterii	Kolor diody LED
70%~100%	Zielony
30%~70%	Niebieski
0~30%	Czerwony

7. Ładowanie

Do ładowania urządzenia używaj kabla USB typu C. Na ekranie zostanie wyświetlona animacja ładowania z aktualnym poziomem naładowania.

8. Ustawienia motywu

Kliknij dwukrotnie przycisk zasilania w ciągu 2 sekund, aby wejść do interfejsu ustawień, następnie kliknij przycisk zasilania, aby wybrać Ustawienia i przytrzymaj przez 2 sekundy, aby potwierdzić.

9. Ustawienia trybu/zasilania

Podczas korzystania z PODów 0,6/0,7/0,8/1,0/1,2 Ω kliknij przycisk zasilania 3 razy w ciągu 2 sekund, aby ustawić tryb wapowania, następnie kliknij przycisk zasilania, aby wybrać tryb PWR (SILNY), NOR (NORMALNY) lub ECO (EKO) i poczekaj 3 sekundy na zapisanie aktualnego statusu.

*Podczas korzystania z PODa 0,4 Ω, kliknij przycisk zasilania 3 razy w ciągu 2 sekund, aby ustawić moc wapowania, a następnie kliknij ponownie, aby dostosować moc.

10. Blokada ekranu / PRZYCISK WŁ.

Naciśnij przycisk zasilania 4 razy w ciągu 2 sekund, aby wejść do ustawień, wybierz SCREEN LOCK (BLOKADA EKRANU), przytrzymaj przez 2 sekundy, aby zablokować ekran – funkcja włączania/wyłączania pozostanie aktywna. Wybierz BUTTON ON/OFF, naciśnij i przytrzymaj przez 2 sekundy, aby włączyć/wyłączyć funkcję aktywacji przyciskiem. Gdy ekran jest zablokowany, naciśnij przycisk 4 razy w ciągu 2 sekund, aby go odblokować.

11. Zaciągnięcie / Animacja wł./wył.

Kliknij przycisk zasilania 4 razy w ciągu 2 sekund, aby wejść do interfejsu ustawień, następnie kliknij przycisk zasilania, aby wybrać ustawienia, przytrzymaj przez 2 sekundy, aby potwierdzić.

12. Sprawdzanie historii zaciągnięć

Kliknij przycisk zasilania 4 razy w ciągu 2 sekund, aby wejść do interfejsu ustawień, następnie kliknij przycisk zasilania, aby wybrać PUFF HISTORY (HISTORIA ZACIĄgnięć), przytrzymaj przez 2 sekundy, aby potwierdzić. Naciśnij przycisk zasilania 1 raz, aby przełączać między historią zaciągnięć z 1 dnia, 7 dni, 30 dni. Naciśnij i przytrzymaj przez 2 sekundy, zostanie wyświetlona maksymalna i średnia liczba zaciągnięć, aby opuścić stronę historii zaciągnięć.

ZABEZPIECZENIA

Niska rezystancja / zwarcie: Na ekranie pojawi się komunikat „SHORT ATOMIZER” i urządzenie przestanie działać.

Wysoka temperatura: Na ekranie pojawi się komunikat „OVER HEAT” i urządzenie przestanie działać.

Brak obciążenia / wysoka rezystancja: Na ekranie pojawi się komunikat „CHECK ATOMIZER” i urządzenie przestanie działać.

Niskie napięcie / nadmierne rozładowanie: Na ekranie pojawi się komunikat „BATTERY LOW” i urządzenie przestanie działać.

Nadmierne naładowanie: Ekran pozostanie na interfejsie ładowania, a urządzenie przestanie się ładować.

Przekroczenie czasu (8 s): Na ekranie pojawi się komunikat „OVER TIME” i urządzenie przestanie działać.

PRZESTROGI

1. Należy wyłączyć urządzenie, gdy nie jest używane.
2. Nie pozostawiać urządzenia podłączonego do ładowania bez nadzoru.
3. Urządzenia nie należy upuszczać, rzucać, ani używać niezgodnie z przeznaczeniem, ponieważ może to doprowadzić do jego uszkodzenia.
4. Należy używać standardowej ładowarki wyjściowej USB z odpowiednim prądem ładowania i zakresem napięcia.
5. Trzymać z dala od wody oraz palnych gazów i cieczy.
6. Nie wystawiać urządzenia na bezpośrednie działanie promieni słonecznych, kurzu, wilgoci lub uderów mechanicznych.
7. Nie wystawiać urządzenia na działanie skrajnych temperatur. (Zalecany zakres temperatury: 10~40°C podczas użytkowania oraz 10~40°C podczas przechowywania).
8. Utylizacja EEE: Produkt nie powinien być traktowany jako odpad z gospodarstw domowych, należy go przekazać do odpowiedniego punktu zbiórki w celu utylizacji sprzętu elektrycznego i elektronicznego.
9. Utylizacja akumulatora: Akumulator nie powinien być traktowany jako odpad z gospodarstw domowych, należy go przekazać do odpowiedniego punktu zbiórki zużytych baterii w celu ich utylizacji.
10. Naprawą urządzenia powinna się zajmować wyłącznie firma VAPORESSO. Nie wolno próbować naprawiać go samemu, ponieważ może to doprowadzić do powstania obrażeń.
11. Utrzymuj w czystości styki łączące baterię i pod, aby urządzenie działało jak najlepiej.
12. Jeśli produkt jest przewożony na pokładzie samolotu lub w środowisku o znacznych zmianach ciśnienia powietrza, zaleca się przechowywanie poda i baterii oddzielnie oraz unikanie wprowadzania płynów, aby zapobiec wyciekom i uszkodzeniu produktu.

OSTRZEŻENIA

Ten elektroniczny papieros wielokrotnego napełniania przeznaczony jest do użytku z kompatybilnym płynem e-liquid, który może zawierać nikotynę. Nikotyna jest substancją uzależniającą i nie jest odpowiednia

lub zalecana do stosowania w następujących przypadkach:

1. Urządzenie nie jest odpowiednie dla:

- Osób poniżej ustawowego wieku palenia tytoniu.
- Osób cierpiących na choroby serca, wrzody żołądka lub dwunastnicy, problemy z wątrobą lub nerkami, długotrwałą chorobę gardła lub doświadczających trudności z oddychaniem z powodu zapalenia oskrzeli, rozedmy lub astmy.
- Osób z nadczynnością tarczycy lub z guzem chromochłonnym (guzem nadnercza, który może wpływać na ciśnienie krwi).
- Osób zażywających określone leki, takie jak teofilina, ropinirol lub klozapina itp.

2. Urządzenie nie jest zalecane dla:

- Osób niepalących
- Kobiet w ciąży lub karmiących piersią

3. Stosując z tym produktem płynu e-liquid zawierającego nikotynę, można doświadczyć następujących skutków: W takiej sytuacji należy skonsultować się z pracownikiem służby zdrowia i pokazać mu tę ulotkę:

- Złe samopoczucie - Nudności - Zawroty głowy
- Bóle głowy - Kaszel - Podrażnienie ust lub gardła - Bóle brzucha - Czkawka
- Zaburzenie drożności nosa

Urządzenie to nie powinno być używane przez osoby poniżej ustawowego wieku palenia tytoniu.

ИНСТРУКЦИЯ ПО ИСПОЛЬЗОВАНИЮ

1. Установка и замена Pod (см. РИСУНОК 1)

Вытащите pod из аккумулятора и установите новый.

*Если это первое использование устройства, пожалуйста, оторвите наклейку предустановленного pod.

2. Залейте жидкость для электронных сигарет (см. РИСУНОК 2)

Отсоедините мундштук, затем выдавите жидкость для электронных сигарет через заправочное отверстие. После наполнения, вставьте мундштук обратно и убедитесь, что он плотно закрыт.

*Если вы заправляете жидкость для электронных сигарет впервые, подождите 5 минут, чтобы соил пропиталась.

3. Регулировка воздушного потока (см. РИСУНОК 3)

На задней стороне аккумулятора находится переключатель управления воздушным потоком. Настройте переключатель в соответствии со своими предпочтениями вейпинга.

4. Включение/выключение устройства

Нажмите на кнопку питания 5 раз за 2 секунды, чтобы включить или выключить устройство.

5. Начало вейпинга

Устройство активируется как кнопкой, так и воздушным потоком. Нажмите кнопку питания или вдыхайте непосредственно через мундштук и выдыхайте, чтобы начать парение. Во время парения светодиодный индикатор будет мигать различными цветами в зависимости от выбранной темы.

6. Проверка уровня заряда аккумулятора

Для проверки уровня заряда аккумулятора, нажмите кнопку питания или вставьте под, чтобы засветился экран.

В режиме энергосбережения светодиодный индикатор будет светиться зеленым/синим/красным цветом, показывая уровень заряда аккумулятора после вейпинга или установки пода.

Уровень заряда аккумулятора	Цвет светодиодного индикатора
70%~100%	Зеленый
30%~70%	Голубой
0~30%	Красный

7. Зарядка устройства

Для зарядки устройства используйте кабель Type-C из комплекта. На экране будет воспроизводиться анимация зарядки с текущим зарядом.

8. Настройки темы

Нажмите кнопку питания 2 раза в течение 2 секунд, чтобы войти в интерфейс настроек, затем нажмите кнопку питания, чтобы выбрать Настройки, нажмите и удерживайте в течение 2 с для подтверждения.

9. Настройки режима/мощности

При использовании ПОДА 0,6/0,7/0,8/1,0/1,2 Ом нажмите на кнопку питания 3 раза в течение 2 с, чтобы установить режим парения, затем нажмите на кнопку питания, чтобы выбрать режим PWR (POWER), NOR (NORMAL) или ECO (ECO), и подождите 3 секунды, чтобы сохранить текущее состояние.

*При использовании ПОДА 0,4 Ом нажмите на кнопку питания 3 раза в течение 2 с, чтобы установить мощность парения, и нажмите еще раз, чтобы отрегулировать мощность.

10. Блокировка экрана/КНОПКА ВКЛ/ВЫКЛ

Нажмите кнопку питания 4 раза в течение 2 секунд, чтобы войти в интерфейс настроек, выберите SCREEN LK, нажмите и удерживайте кнопку в течение 2 с, чтобы заблокировать экран, при этом функция включения/выключения питания останется без изменений. Выберите BUTTON ON/OFF, нажмите и удерживайте в течение 2 с, чтобы включить/выключить функцию активации кнопок. Если экран заблокирован,

нажмите кнопку 4 раза в течение 2 с, чтобы разблокировать его.

11. Очистить количество затяжек/ Анимация вкл./выкл.

Нажмите кнопку питания 4 раза в течение 2 секунд, чтобы войти в интерфейс настроек, затем нажмите кнопку питания, чтобы выбрать Настройки, нажмите и удерживайте в течение 2 секунд для подтверждения.

12. Проверка количества затяжек

Нажмите кнопку питания 4 раза в течение 2 секунд, чтобы войти в интерфейс настроек, затем нажмите кнопку питания, чтобы выбрать PUFF HISTORY, нажмите и удерживайте в течение 2 секунд для подтверждения. Нажмите кнопку питания 1 раз, чтобы перейти к количеству затяжек за 1 день, 7 дней и 30 дней, нажмите и удерживайте кнопку в течение 2 с, отображается максимальное и среднее количество затяжек, чтобы покинуть экран количества затяжек.

ЗАЩИТА

Низкое сопротивление/короткое замыкание: На экране отобразится надпись «SHORT ATOMIZER» и устройство перестанет работать.

Высокая температура: На экране отобразится надпись «OVER HEAT» и устройство перестанет работать.

Отсутствие нагрузки/высокое сопротивление: На экране отобразится надпись «CHECK RESISTANCE» и устройство перестанет работать.

Низкое напряжение/глубокая разрядка: На экране отобразится надпись «BATTERY LOW», и устройство перестанет работать.

Перезарядка: На экране отобразится интерфейс зарядки и устройство перестанет заряжаться.

Превышение времени (8 с): На экране отобразится надпись «OVER TIME» и устройство перестанет работать.

ВНИМАНИЕ

1. Выключайте устройство, когда оно не используется.
2. Не оставляйте заряжаемое устройство без присмотра.
3. Не роняйте, не бросайте и не обращайтесь неаккуратно с устройством: это может привести к его повреждению.
4. Используйте стандартное зарядное устройство с выходом USB с надлежащим зарядным током и диапазоном напряжения.
5. Храните устройство вдали от воды или любых легковоспламеняющихся газов, жидкостей.
6. Не подвергайте устройство воздействию прямых солнечных лучей, пыли, влаги или механических ударов.
7. Не подвергайте устройство воздействию экстремальных температур. (Рекомендуемый диапазон температур: 10~40°C при использовании и 10~40°C при хранении).
8. Переработка EEE: изделие не следует рассматривать как бытовой мусор, вместо этого его следует сдавать в соответствующий пункт сбора по утилизации электрического и электронного оборудования.
9. Переработка аккумулятора: аккумуляторную батарею изделия не следует рассматривать как бытовой мусор, вместо этого ее следует сдавать в соответствующий пункт сбора использованных батарей для утилизации.
10. Ремонтируйте устройство только в компании VAPORESSO. Не пытайтесь отремонтировать его самостоятельно, так как это может привести к повреждению или травмам.
11. Пожалуйста, держите в чистоте контакты на соединении между аккумулятором и картриджом, чтобы обеспечить наилучшую производительность устройства.
12. Если устройство берется на борт самолета или находится в среде со значительными изменениями атмосферного давления, рекомендуется хранить pod и батареи отдельно и избегать заполнения жидкостью во избежание утечки и повреждения устройства.

ПРЕДУПРЕЖДЕНИЯ

Эта перезаправляемая электронная сигарета предназначена для использования с совместимой жидкостью для электронных сигарет, которая может содержать никотин. Никотин является веществом, вызывающим привыкание, и он не подходит или не рекомендуется к использованию в следующих случаях:

1. Данное устройство не подходит:

- Лицам, не достигшим установленного законом возраста курения.
- Лицам, страдающим заболеваниями сердца, язвами желудка или двенадцатиперстной кишки, проблемами с печенью или почками, длительными заболеваниями горла или затрудненным дыханием из-за бронхита, эмфиземы или астмы.
- Лицам с гиперактивной щитовидной железой или страдающим от феохромоцитомы (опухоли надпочечника, которая может влиять на кровяное давление).
- Лицам, принимающим определенные лекарства, такие как теофиллин, ропинирол или клозапин и т.д.

2. Этот прибор не рекомендуется:

- Некурящим
- Беременным или кормящим грудью женщинам

3. При использовании никотиносодержащей жидкости для электронных сигарет с данным устройством вы можете иметь следующие симптомы. Если это произошло, проконсультируйтесь с медицинским работником и по возможности покажите ему эту брошюру:

- Чувство обморока - Тошнота - Головокружение
- Головная боль - Кашель - Раздражение рта или горла - Дискомфорт в желудке. - Икота - Заложенность носа - Рвота- Учащенное сердцебиение/ боль или нерегулярное сердцебиение

Это устройство запрещается использовать лицам, не достигшим установленного законом возраста курения.

VAPORESSO Customer Care Ru

Горячая линия Вапореcco

России: +7 9690818724

Ватсап чат +7 9690818724

Customer care VAPORESSO Ru: +7 9690818724

Email: support@vaporesso.com

تعليمات الاستخدام

1. ثبت واستبدل الكبسولة (راجع الشكل 1)

اسحب الكبسولة من البطارية وثبت كبسولة جديدة.

* إذا كانت هذه هي المرة الأولى التي تستخدم فيها الجهاز، فيرجى نزع المصق الخاص بالكبسولة المثبتة مسبقاً.

2. عَيِّ السائل الإلكتروني (راجع الشكل 2)

انزع المبيم ثم ادفع السائل الإلكتروني من خلال فتحة التعبئة. بعد التعبئة، ضع المبيم مرة أخرى وتأكد من إغلاقه بإحكام.

* إذا كانت هذه هي المرة الأولى التي تُعَبِّئ فيها السائل الإلكتروني، فيرجى الانتظار لمدة 5 دقائق حتى يصبح الملف مهياً.

3. ضبط تدفق الهواء (راجع الشكل 3)

يوجد مفتاح للتحكم في تدفق الهواء على الجزء الخلفي من البطارية. اضبط مفتاح التبديل وفقاً لعاداتك في التدخين الإلكتروني لتتمتع على تأثيرات تدفق هواء مختلفة.

4. تشغيل/إيقاف التشغيل

انقر فوق زر التشغيل 5 مرات خلال ثانيتين لتشغيل الجهاز أو إيقاف تشغيله.

5. ابدأ التدخين الإلكتروني (Vaping)

الجهاز مفعّل بالأزرار ومفعّل بالسحب. اضغط على زر التشغيل أو استنشيق مباشرة من خلال المبيم ثم أخرج الزفير لبدء التدخين الإلكتروني. سيومض مؤشر LED بلون مختلف وفقاً للوضع الحالي أثناء التدخين الإلكتروني.

6. تحقق من مستوى البطارية

تحقق من مستوى البطارية بالنقر فوق زر التشغيل أو إدخال الكبسولة لإضاءة الشاشة.

في وضع حفظ الطاقة، سيظل مؤشر LED باللون الأخضر/الأزرق/الأحمر ليعرض مستوى البطارية بعد تدخين السجائر الإلكترونية أو تركيب الكبسولة.

مستوى البطارية	إضاءة LED
100%-70%	أخضر
70%-30%	أزرق
30%-0	أحمر

7. الشحن

يرجى استخدام كابل من النوع C المدمج في العبوة لشحن الجهاز. ستقوم الشاشة بتشغيل رسم متحرك للشحن مع الشحن مع الشحن الحالي.

8. إعدادات الأوضاع

انقر فوق زر التشغيل مرتين على مدار ثانيتين للدخول إلى واجهة الإعدادات، ثم انقر فوق زر التشغيل لتحديد الإعدادات، واضغط مع الاستمرار لمدة ثانيتين للتأكيد.

9. إعدادات الوضع/التشغيل

عند استخدام أجهزة PODs ذات المقومات 0.6/0.7/0.8/1.0/1.2 أوم، انقر على زر التشغيل 3 مرات على مدار ثانيتين لضبط وضع التدخين الإلكتروني (الفيبينج)، ثم انقر على زر التشغيل لاختيار الوضع (PWR (POWER أو NOR (NORMAL أو ECO (ECO، وانتظر 3 ثوانٍ لحفظ الحالة الحالية.

* عند استخدام جهاز POD 0.4Ω، انقر فوق زر التشغيل 3 مرات في ثانيتين لضبط تشغيل التدخين الإلكتروني (الفيبينج)، وانقر مرة أخرى لضبط القوة الكهربائية.

10. قفل الشاشة/تشغيل/إيقاف تشغيل الزر

انقر فوق زر التشغيل 4 مرات على مدار ثانيتين للدخول إلى واجهة الإعدادات، واختَر SCREEN LK، اضغط مع الاستمرار لمدة ثانيتين لقفل الشاشة وستظل وظيفة التشغيل/إيقاف التشغيل تعمل محدد تشغيل/إيقاف تشغيل الزر، اضغط مع الاستمرار لمدة 2 ثانية لتشغيل/إيقاف تشغيل وظيفة تنشيط الزر. عندما تكون الشاشة مغلقة، اضغط على الزر 4 مرات في ثانيتين لفتحها .

11. مسح النفخات/تشغيل/إيقاف التشغيل / تشغيل/إيقاف تشغيل الزر

انقر فوق زر التشغيل 4 مرات على مدار ثانيتين للدخول إلى واجهة الإعدادات، ثم انقر فوق زر التشغيل لتحديد الإعدادات، واضغط مع الاستمرار لمدة ثانيتين للتأكيد.

12. التحقق من سجل النفخات

انقر فوق زر التشغيل 4 مرات على مدار ثانيتين للدخول إلى واجهة الإعدادات، ثم انقر فوق زر التشغيل لتحديد الإعدادات، واضغط مع الاستمرار لمدة ثانيتين للتأكيد. انقر زر التشغيل مرة واحدة للتبديل بين عرض سجل النفخ لمدة يوم واحد، 7 أيام، و30 يوماً، و، سيعرض العدد الأقصى ومتوسط عدد النفخات، واضغط مع الاستمرار لمدة ثانيتين لمغادرة صفحة سجل النفخ.

وسائل الحماية

- المقاومة المنخفضة/ماس كهربائي: تعرض الشاشة "SHORT ATOMIZER" وستوقف الجهاز عن العمل.
- درجة الحرارة العالية: تعرض الشاشة "OVER HEAT" وستوقف الجهاز عن العمل.
- فشل التحميل الكهربائي/ارتفاع المقاومة: تعرض الشاشة "CHECK ATOMIZER" وستوقف الجهاز عن العمل.
- الجهد المنخفض/الإفراط في التفريغ: تعرض الشاشة "BATTERY LOW" وستوقف الجهاز عن العمل.
- الشحن الزائد: تظل الشاشة على واجهة الشحن، وستوقف الجهاز عن الشحن.
- فترات العمل الإضافية (8 ثوان): تعرض الشاشة "OVER TIME" وستوقف الجهاز عن العمل.

تنبيهات

1. يرجى إيقاف تشغيل الجهاز عندما لا يكون قيد الاستخدام.
 2. لا تترك الجهاز يشحن دون مراقبة.
 3. لا تسقط جهازك أو ترميه أو تسيء استخدامه، مما قد يتسبب في تلفه.
 4. يرجى استخدام شاحن خرج USB قياسي مع تيار شحن ونطاق جهد مناسبين.
 5. يحفظ بعيداً عن الماء أو أي غاز أو سائل قابل للاشتعال.
 6. لا تعرض الجهاز لأشعة الشمس المباشرة أو الغبار أو الرطوبة أو الصدمات الميكانيكية.
 7. لا تعرض الجهاز لدرجة حرارة عالية. (نطاق درجة الحرارة الموصى به: 10-40 درجة مئوية درجة فهرنهايت أثناء الاستخدام و10-40 درجة مئوية درجة فهرنهايت أثناء التخزين).
 8. إعادة تدوير الأجهزة الكهربائية والإلكترونية: يجب عدم التعامل مع المنتج على أنه نفايات منزلية، بل، بدلاً من ذلك، يجب تسليمه إلى نقطة التجميع المناسبة لإعادة تدوير الأجهزة الكهربائية والإلكترونية.
 9. إعادة تدوير البطارية: يجب عدم التعامل مع بطارية المنتج على أنها نفايات منزلية، بل، بدلاً من ذلك، يجب تسليمها إلى نقطة تجميع البطاريات المستخدمة المناسبة لإعادة تدويرها.
 10. لا تقم بإصلاح جهازك إلا بواسطة Vapresso فقط. لا تحاول إصلاحه بنفسك لتجنب حدوث تلف أو إصابة شخصية.
- يرجى الحفاظ على نظافة المسامير عند الاتصال بين البطارية و pod لضمان أفضل أداء للجهاز
12. إذا تم نقل المنتج على متن طائرة أو واجهه بيئات ذات تغيرات كبيرة في ضغط الهواء، فيوصى بتخزين الكبسولة والبطاريات بشكل منفصل، وتجنب تعبئتها بأي سائل لمنع التسرب وتلف المنتج.

تحذيرات

هذه السيجارة الإلكترونية القابلة لإعادة التعبئة مخصصة للاستخدام مع السائل الإلكتروني المتوافق، والذي قد يحتوي على النيكوتين. النيكوتين مادة مسببة للإدمان وهي غير مناسبة أو موصى باستخدامها في الحالات التالية:

1. هذا الجهاز غير مناسب لكل مما يلي:

- الأشخاص دون السن القانوني للتدخين.
- الأشخاص الذين يعانون من أمراض في القلب أو المعدة أو الاثني عشر أو مشاكل في الكبد أو الكلى أو أمراض طويلة الأمد في الحلق أو صعوبة في التنفس بسبب التهاب الشعب الهوائية أو انتفاخ الرئة أو الربو.

- الأشخاص الذين يعانون من فرط نشاط الغدة الدرقية أو الذين يعانون من ورم القواتم (ورم في الغدة الكظرية يمكن أن يؤثر على ضغط الدم).

- الأشخاص الذين يتناولون بعض الأدوية مثل ثيوفيلين، أو روبينيرول أو كلوزابين وغيرها.

2. هذا الجهاز غير موصى به لكل مما يلي:

- غير المدخنين

- المرأة الحامل أو المرضع

3. قد تواجه النتائج التالية إذا كنت تستخدم سائل إلكتروني يحتوي على النيكوتين مع هذا المنتج. إذا حدث ذلك، فيرجى استشارة أخصائي رعاية صحية وإطلاعه على هذه النشرة إذا أمكن:

- الشعور بالاغماء - الغثيان - الدوار - الصداع - السعال - تهيج بالشم أو الحلق

- اضطراب بالمعدة - الفواق - احتقان الأنف - القيء

- خفقان / ألم في الصدر أو عدم انتظام ضربات القلب

يجب عدم استخدام هذا الجهاز من قبل الأشخاص الذين تقل أعمارهم عن السن القانوني للتدخين.

ΟΔΗΓΙΕΣ ΧΡΗΣΗΣ

1. Εγκατάσταση & αντικατάσταση του rod (Ανατρέξτε στην ΕΙΚΟΝΑ 1)

Τραβήξτε το rod από την μπαταρία και εγκαταστήστε το καινούργιο.

*Αν είναι η πρώτη φορά χρήσης της συσκευής, σκίστε το αυτοκόλλητο του προεγκατεστημένου rod.

2. Κάνετε πλήρωση με υγρό αναπλήρωσης (Ανατρέξτε στην ΕΙΚΟΝΑ 2)

Αποσπάστε το επιστόμιο και ύστερα ζουλήστε το υγρό αναπλήρωσης μέσω της οπής πλήρωσης. Μετά την πλήρωση, τοποθετήστε το επιστόμιο στη θέση του και βεβαιωθείτε ότι είναι ερμητικά κλειστό.

*Αν είναι η πρώτη φορά που γίνεται πλήρωση με υγρό αναπλήρωσης, περιμένετε 5 λεπτά ώστε να ψυχθεί το πηνίο.

3. Προσαρμογή ροής αέρα (Ανατρέξτε στην ΕΙΚΟΝΑ 3)

Υπάρχει ένας διακόπτης ροής αέρα στο πλαϊνό μέρος της μπαταρίας. Προσαρμόστε τον διακόπτη σύμφωνα με τις συνήθειες ατμίματός σας για διαφορετικά εφέ ροής αέρα.

4. Ενεργοποίηση/Απενεργοποίηση

Κάνετε κλικ με το κουμπί ισχύος 5 φορές σε 2 δευτερόλεπτα για ενεργοποίηση ή απενεργοποίηση της συσκευής.

5. Έναρξη ατμίματος

Η συσκευή ενεργοποιείται τόσο με το κουμπί όσο και με ρουφηξιά. Πατήστε το κουμπί ενεργοποίησης ή κάνετε εισπνοή απευθείας μέσα από το επιστόμιο και κάνετε εκπνοή για να ξεκινήσετε το άτμισμα. Η λυχνία LED θα αναβοσβήσει με διαφορετικό χρώμα ανάλογα με το τρέχον θέμα κατά τη διάρκεια του ατμίματος.

6. Ελέγξτε το Επίπεδο μπαταρίας.

Ελέγξτε το Επίπεδο μπαταρίας κάνοντας κλικ στο κουμπί λειτουργίας ή τοποθετώντας το rod για να φωτιστεί η οθόνη.

Στη λειτουργία εξοικονόμησης ενέργειας, η ένδειξη LED θα παραμείνει αναμμένη σε πράσινο/μπλε/κόκκινο χρώμα για να δείξει το επίπεδο μπαταρίας μετά το άτμισμα ή την εισαγωγή του rod.

Επίπεδο μπαταρίας	Χρώμα LED
70%~100%	Πράσινη
30%~70%	Μπλε
0~30%	Κόκκινη

7. Φόρτιση

Χρησιμοποιήστε το καλώδιο Τύπου-C του κουτιού για να φορτίσετε τη συσκευή. Η οθόνη θα αναπαράγει μια κινούμενη εικόνα φόρτισης με την τρέχουσα φόρτιση.

8. Ρυθμίσεις θέματος

Κάντε κλικ στο κουμπί λειτουργίας 2 φορές σε 2 δευτερόλεπτα για να εισέλθετε στη διεπαφή ρυθμίσεων, στη συνέχεια κάντε κλικ στο κουμπί λειτουργίας για να επιλέξετε τις Ρυθμίσεις, πατήστε παρατεταμένα για 2 δευτερόλεπτα για επιβεβαίωση.

9. Ρυθμίσεις λειτουργίας/Ισχύος

Όταν χρησιμοποιείτε τα POD 0.6/0.7/0.8/1.0/1.2Ω, κάντε κλικ στο κουμπί λειτουργίας 3 φορές σε 2 δευτερόλεπτα για να ρυθμίσετε τη λειτουργία ατμίματος και, στη συνέχεια, κάντε κλικ στο κουμπί λειτουργίας για να επιλέξετε τη λειτουργία PWR (POWER), NOR (NORMAL) ή ECO (ECO) και περιμένετε 3 δευτερόλεπτα για να αποθηκεύσετε την τρέχουσα κατάσταση.

*Όταν χρησιμοποιείτε το POD 0,4Ω, κάντε κλικ στο κουμπί λειτουργίας 3 φορές σε 2 δευτερόλεπτα για να ρυθμίσετε την ισχύ ατμίματος και κάντε ξανά κλικ για να προσαρμόσετε την ηλεκτρική ισχύ.

10. Κλείδωμα οθόνης/ΠΛΗΚΤΡΟ ON/OFF

Κάντε κλικ στο κουμπί λειτουργίας 4 φορές σε 2 δευτερόλεπτα για να εισέλθετε στη διεπαφή ρυθμίσεων, επιλέξτε ΚΛΕΙΔΩΜΑ ΟΘΟΝΗΣ, πατήστε παρατεταμένα για 2 δευτερόλεπτα για να κλειδώσετε την οθόνη και η λειτουργία ενεργοποίησης/απενεργοποίησης εξακολουθεί να λειτουργεί. Επιλέξτε BUTTON ON/OFF,

πατήστε και κρατήστε πατημένο για 2 δευτερόλεπτα για να ενεργοποιησετε/ απενεργοποιήσετε τη λειτουργία ενεργοποίησης κουμπιών. Όταν η οθόνη είναι κλειδωμένη, πατήστε το κουμπί 4 φορές σε 2 δευτερόλεπτα για να την ξεκλειδώσετε.

11. Εκκαθάριση ρουφηξιών/ Ενεργοποίηση/απενεργοποίηση κινούμενης εικόνας

Κάντε κλικ στο κουμπί λειτουργίας 4 φορές σε 2 δευτερόλεπτα για να εισέλθετε στη διεπαφή ρυθμίσεων, στη συνέχεια κάντε κλικ στο κουμπί λειτουργίας για να επιλέξετε τις Ρυθμίσεις, πατήστε παρατεταμένα για 2 δευτερόλεπτα για επιβεβαίωση.

12. Έλεγχος ιστορικού ρουφηξιών

Κάντε κλικ στο κουμπί λειτουργίας 4 φορές σε 2 δευτερόλεπτα για να εισέλθετε στη διεπαφή ρυθμίσεων, στη συνέχεια κάντε κλικ στο κουμπί λειτουργίας για να επιλέξετε το ΙΣΤΟΡΙΚΟ ΡΟΥΦΗΞΙΩΝ, πατήστε παρατεταμένα για 2 δευτερόλεπτα για επιβεβαίωση. Κάντε κλικ στο κουμπί λειτουργίας 1 φορά για εναλλαγή μεταξύ ιστορικού ρουφηξιών 1 ημέρας, 7 ημερών, 30 ημερών, θα εμφανίζεται ο μέγιστος και ο μέσος αριθμός ρουφηξιών, και πατήστε παρατεταμένα για 2 δευτερόλεπτα για να φύγετε από τη σελίδα ιστορικού ρουφηξιών.

ΠΡΟΣΤΑΣΙΕΣ

Χαμηλή αντίσταση/Βραχυκύκλωμα: Η οθόνη εμφανίζει "SHORT ATOMIZER (ΧΑΜΗΛΗ ΑΝΤΙΣΤΑΣΗ)" και η συσκευή θα σταματήσει να λειτουργεί.

Υψηλή θερμοκρασία: Η οθόνη εμφανίζει "OVER HEAT (ΥΠΕΡΒΟΛΙΚΗ ΘΕΡΜΟΚΡΑΣΙΑ)" και η συσκευή θα σταματήσει να λειτουργεί.

Απουσία φορτίου/Υψηλή αντίσταση: Η οθόνη εμφανίζει "CHECK ATOMIZER (ΕΛΕΓΞΤΕ ΤΟΝ ΑΤΜΙΣΤΗ)" και η συσκευή θα σταματήσει να λειτουργεί.

Χαμηλή τάση/Υπερβολική αποφόρτιση: Η οθόνη εμφανίζει "LOW BATTERY (ΧΑΜΗΛΗ ΜΠΑΤΑΡΙΑ)" και η συσκευή θα σταματήσει να λειτουργεί.

Υπερφόρτιση: Η οθόνη παραμένει στη διεπαφή φόρτισης και η συσκευή θα σταματήσει να φορτίζει.

Υπερωρίες (8s): Η οθόνη εμφανίζει "OVER TIME (ΥΠΕΡΒΟΛΙΚΗ ΘΕΡΜΟΚΡΑΣΙΑ)" και η συσκευή θα σταματήσει να λειτουργεί.

ΠΡΟΣΟΧΗ

1. Απενεργοποιήστε την συσκευή, όταν αυτή δεν χρησιμοποιείται.
2. Μην αφήνετε την συσκευή χωρίς παρακολούθηση, όταν αυτή φορτίζει.
3. Μην την πετάτε, ρίχνετε ή κακομεταχειρίζεστε την συσκευή, καθώς μπορεί να προκαλέσει ζημιά.
4. Χρησιμοποιείτε έναν κανονικό φορτιστή USB με σωστό ρεύμα φόρτισης και περιοχή τάσης.
5. Διατηρείστε το μακριά από νερό ή κάθε άλλο εύφλεκτο αέριο ή υγρό.
6. Μην εκθέτετε την συσκευή απευθείας σε ηλιακή ακτινοβολία, σκόνη, υγρασία ή μηχανικό τράνταγμα.
7. Μην εκθέτετε την συσκευή σε παρά πολύ υψηλές θερμοκρασίες. (Συνιστώμενο εύρος θερμοκρασίας 10~40°C κατά την χρήση και 10~40°C κατά την αποθήκευση).
8. Ανακύκλωση ΗΗΕ: Το προϊόν αυτό δεν πρέπει να μεταχειρίζεται ως οικιακά απόβλητα, αντίθετα θα πρέπει να απορρίπτεται στο προβλεπόμενο σημείο συλλογής για την ανακύκλωση ηλεκτρικών και ηλεκτρονικών εξοπλισμών.
9. Ανακύκλωση μπαταρίας: Η μπαταρία του προϊόντος δεν θα πρέπει να μεταχειρίζεται ως οικιακά απόβλητα, αντίθετα θα πρέπει να απορρίπτεται σε στα προβλεπόμενα σημεία συλλογής χρησιμοποιημένων μπαταριών για ανακύκλωση.
10. Να επισκευάζετε την συσκευή σας μόνο από την Vaproresso. Μην δοκιμάσετε να την επισκευάσετε καθώς ενδέχεται να προκαλέσετε ζημιά ή τραυματισμό.
11. Αν μεταφέρετε το προϊόν σε ένα αεροπλάνο ή συναντήσει περιβάλλοντα με σημαντικές αλλαγές στην πίεση του αέρα, συνιστάται η αποθήκευση του rod και των μπαταριών ξεχωριστά και η αποφυγή οποιασδήποτε ένεσης με υγρό για την αποτροπή διαρροής και ζημιάς στο προϊόν.

ΠΡΟΕΙΔΟΠΟΙΗΣΕΙΣ

Αυτό το επαναπληρώσιμο ηλεκτρονικό τσιγάρο προορίζεται για χρήση με το συμβατό υγρό αναπλήρωσης, το οποίο ενδέχεται να περιέχει νικοτίνη. Η νικοτίνη είναι μία εθιστική ουσία και δεν είναι κατάλληλη ή συνιστώμενη στις παρακάτω περιπτώσεις

1. Η συσκευή δεν είναι κατάλληλη για:

- Άτομα τα οποία είναι κάτω από την επιτρεπόμενη ηλικία καπνίσματος.
- Άτομα τα οποία πάσχουν από ασθένειες της καρδιάς, του στομάχου ή έλκη του δωδεκαδάκτυλου, σε άτομα με προβλήματα στο ήπαρ ή το νεφρό, χρόνιες ασθένειες του φάρυγγα ή δυσκολία αναπνοής λόγω βρογχίτιδας, εμφυσήματος ή άσθματος.
- Άτομα με υπερενεργό τον θυρεοειδή αδένα ή που πάσχουν από φαιοχρωμοκύττωμα (έναν όγκο του επινεφριδιακού αδένα που μπορεί να επηρεάσει την πίεση του αίματος).
- Άτομα τα οποία λαμβάνουν κάποια φαρμακευτική αγωγή, όπως Θεοφυλλίνη Ροπιριρόλη ή Κλοζαπίνη και άλλα.

2. Η συσκευή αυτή δεν ενδείκνυται για:

- Μη καπνίζοντες

3. Αν χρησιμοποιήσετε ένα υγρό αναπλήρωσης με νικοτίνη με αυτό το προϊόν, ενδέχεται να αντιμετωπίσετε τα παρακάτω αποτελέσματα: Αν συμβεί κάτι τέτοιο, συμβουλευτείτε άμεσα έναν υπεύθυνο υγείας και δείξτε τους το φυλλάδιο αυτό, εφόσον είναι δυνατόν:

- Νιώθετε κομμάρα - Ναυτία - Ζαλάδα - Πονοκέφαλο - Βήχα
- Ερεθισμό της στοματικής ή φαρυγγικής κοιλότητας - Δυσφορία του στομάχου
- Λόξιγκα - Ριλική συμφόρηση - Τάση για εμετό
- ταχυπαλμία, πόνους ή ασυνήθιστο καρδιακό παλμό

Η συσκευή αυτή δεν θα πρέπει να χρησιμοποιείται για άτομα κάτω από την ηλικία καπνίσματος.

BRUGSVEJLEDNINGER

1. Montering og udskiftning af en pod (se FIGUR 1)

Træk din pod ud af batteriet og sæt den nye i.

*Hvis det er første gang enheden bruges, skal du rive mærkatet af den pod, der er sat i.

2. Fyld E-væsken i (se FIGUR 2)

Tag mundstykket af, og pres e-væsken gennem hullet. Efter påfyldningen skal du sætte mundstykket på igen, og sørge for, at den lukkes ordentligt.

*Hvis det er første gang e-væsken fyldes i, skal du vente 5 minutter på, at din coil starter.

3. Juster luftstrømmen (Se FIGUR 3)

Der er en luftstrømsknap på siden af batteriet. Indstil knappen på de forskellige luftstrømseffekter efter eget ønske.

4. TÆND/SLUK

Klik på tænd/sluk-knappen 5 gange inden for 2 sekunder for at tænde eller slukke for enheden.

5. Sådan kommer du i gang

Enheden kan både aktiveres med knapper og ved at suge. Tryk på tænd/sluk-knappen, eller inhaler gennem mundstykket og pust ud for, at bruge enheden. LED-indikatoren blinker i forskellige farver afhængigt af det aktuelle tema under dampning.

6. Tjek batteriniveauet

Tjek batteriniveauet ved at trykke på tænd/sluk-knappen eller ved at sætte din pod i og skærmen vil lyse op.

I strømbesparende tilstand vil LED-indikatoren forblive grøn/blå/rød for at indikere batteriniveauet efter dampning eller efter at have indsat pod.

Batteriniveau	Indikatorfarve
70%~100%	Grøn
30%~70%	Blå
0~30%	Rød

7. Opladning

Enheden oplades med det medfølgende Type-C-kabel. Der vises en opladningsanimation på displayet med det aktuelle opladningsniveau.

8. Temaindstillinger

Klik på tænd/sluk-knappen 2 gange på 2 sekunder for at gå ind i grænsefladen for indstillinger, tryk dernæst på tænd/sluk-knappen for at vælge Indstillinger, tryk og hold nedtrykket i 2s for at bekræfte.

9. Tænd/sluk-indstillinger og tilstandsindstillinger

Ved brug af 0,6/0,7/0,8/1,0/1,2Ω PODs, klik på tænd/sluk-knappen 3 gange på 2 sek. for at indstille vapingtilstand, klik dernæst på tænd/sluk-knappen for at vælge PWR (STRØM), NOR (NORMAL) eller ECO (ØKO) tilstand og vent 3 sekunder for at gemme den aktuelle status.

*Ved brug af 0,4Ω POD, klik på tænd/sluk-knappen 3 gange i løbet af 2 sek. for at justere dampstyrken, og tryk på den igen for at justere watt.

10. Skærmlås/KNAP ON/OFF

Klik på tænd/sluk-knappen 4 gange på 2 sekunder for at gå ind i grænsefladen for indstillinger, vælg SKÆRMLÅS, tryk og hold nedtrykket i 2s for at låse skærmen, og TÆND/SLUK-funktionen vil stadig fungere. Vælg BUTTON ON/OFF, tryk og hold i 2 sekunder for at tænde/slukke for knapaktiveringsfunktionen. Når skærmen er låst, skal du trykke på knappen 4 gange på 2 sekunder for at låse den op.

11. Nulstil sug/ Tænd/sluk animation

Klik på tænd/sluk-knappen 4 gange på 2 sekunder for at gå ind i grænsefladen for indstillinger, tryk dernæst på tænd/sluk-knappen for at vælge Indstillinger, tryk og hold nedtrykket i 2 sek. for at bekræfte.

12. Tjek af damphistorik

Klik på tænd/sluk-knappen 4 gange på 2 sekunder for at gå ind i grænsefladen for indstillinger, tryk dernæst på tænd/sluk-knappen for at vælge DAMPHISTORIK, tryk og hold nedtrykket i 2 sek. for at bekræfte. Klik på tænd/sluk-knappen 1 gang for at skifte mellem 1 dags, 7 dages og 30 dages damphistorik, viser det maksimale og gennemsnitlige antal pust, tryk og hold nede i 2 sek. for at afslutte siden med damphistorik.

BESKYTTELSE

Lav modstand/kortslutning: Skærmen viser "SHORT ATOMIZER", og enheden stopper med at virke.

Høj temperatur: Skærmen viser "OVEROPHEDNING", og enheden stopper med at virke.

Ingen belastning/høj modstand: Skærmen viser "KONTROLLER FORSTØVEREN", og enheden stopper med at virke.

Lav spænding/overafledning: Skærmen viser "LAVT BATTERI", og enheden stopper med at virke.

Overopladning: Skærmen vises fortsat på grænsefladen for opladning, og enheden stopper opladningen.

Overtid (8 sek.): Skærmen viser "OVER TIDSFORBRUG", og enheden stopper med at virke.

FORSIGTIG

1. Enheden skal altid slukkes, når den ikke er i brug.
2. Efterlad ikke opladningsenheden uden opsyn.
3. Undgå, at tabe, kaste eller misbruge din enhed, hvilket kan beskadige den.
4. Brug en oplader med et standard USB-lader med ordentlig ladestrøm og spændingsområde.
5. Produktet skal holdes væk fra vand og alle slags brandfarlige gasser og væsker.
6. Enheden må ikke udsættes for direkte sollys, støv, fugt eller mekaniske stød.
7. Enheden må ikke udsættes for ekstreme temperaturer. (Anbefalet temperaturområde: 10~40°C under brug og 10~40°C under opbevaring).
8. EEE genbrug: Produktet må ikke behandles som husholdningsaffald, men det skal bortskaffes på et relevant opsamlingssted til genanvendelse af elektrisk og elektronisk udstyr.
9. Genbrug af batteriet: Produktbatteriet må ikke behandles som husholdningsaffald. Det skal i stedet bortskaffes på en genbrugsplads, der er beregnet til batterier.
10. Enheden må kun repareres af Vaporesso. Forsøg ikke at reparere enheden selv, da dette kan føre til skader og personskader.
11. Når produktet tages med om bord på et fly eller i miljøer med betydelige ændringer i lufttrykket, er det tilrådeligt at opbevare enheden og batterierne hver for sig for at undgå væsketilførsel, så der ikke opstår lækage og skader på produktet.

ADVARSLER

Denne genopfyldelige elektroniske cigaret er beregnet til brug med kompatibel e-væske, som kan indeholde nikotin. Nikotin er et vanedannende stof, som hverken er egnet eller anbefalet at bruge i følgende tilfælde:

1. Denne enhed er ikke egnet til:

- Personer under den lovlige rygealder.
- Personer med hjertesygdom, mave- eller duodenalsår, lever- eller nyreproblemer, langvarig halsbetændelse eller svær åndedræt på grund af bronkitis, emfysem eller astma.
- Personer med en overaktiv skjoldbruskkirtel eller fæokromocytom (en svulst i binyren, der kan påvirke blodtrykket).
- Personer, der tager bestemt medicin, såsom Theophylline, Ropinirole eller

Clozapin og lignede.

2. Denne enhed er ikke anbefales til:

- Ikke-rygere
- Gravide eller ammende kvinder

3. Du vil muligvis opleve følgende, hvis du bruger nikotin, der indeholder e-væske til dette produkt. Hvis dette sker, bedes du kontakte en læge og vise dem denne indlægsseddel, hvis muligt:

- Følelse af besvimelse - Kvalme - Svimmelhed
- Hovedpine - Hoste - Irritation i munden eller halsen
- Mavesmerter - Hikke - Tilstoppet næse - Opkast
- Hjertebanken/smerter i brystet eller uregelmæssig hjerterytme

Denne enhed må ikke bruges af personer under den lovlige rygealder.

Português

INSTRUÇÕES DE USO

1. Instalar e substituir o Pod (Consulte a FIGURA 1)

Retire o pod da bateria e instale o novo pod.

*Se for a primeira vez usando o dispositivo, retire o adesivo do pod pré-instalado.

2. Carregar o E-líquido (Consulte a FIGURA 2)

Desencaixe o bocal e insira o e-líquido por meio do furo para enchimento. Após encher, reinstale o bocal e verifique se está firmemente encaixado.

*Se for a primeira vez que estiver enchendo o e-líquido, aguarde 5 minutos para que o coil inicie.

3. Ajustar o fluxo de ar (Consulte a FIGURA 3)

Existe uma chave de controle de fluxo de ar na lateral da bateria. Ajuste a chave de acordo com seus hábitos de vapear para diferentes efeitos de fluxo de ar.

4. LIGAR/DESLIGAR

Clique no botão Power 5 vezes em 2 segundos para ligar ou desligar o dispositivo.

5. Começar a vapear

O dispositivo é ativado por botão e também por sucção. Pressione o botão Power ou inale diretamente por meio do bocal e exale para começar a vapear. O LED indicador piscará em cor diferente de acordo com o tema atual durante o vapeamento.

6. Verificar o nível da bateria

Verifique o nível da bateria clicando no botão Power ou inserindo o Pod para acender a tela.

No modo de economia de energia, o LED indicador permanecerá em verde/azul/vermelho para mostrar o nível da bateria após vapear ou inserir o pod.

Nível da bateria	Cor do LED
70%~100%	Verde
30%~70%	Azul
0~30%	Vermelho

7. Recarregar

Use o cabo Tipo-C incluso para carregar o dispositivo. A tela exibirá uma animação de recarga com a carga atual.

8. Definições de Tema

Clique no botão Power 2 vezes em 2 segundos para acessar a interface de configurações, em seguida clique no botão Power para selecionar as Configurações, pressione e segure 2s para confirmar.

9. Configurações de Modo/Potência

Ao usar PODS de 0,6/0,7/0,8/1,0/1,2Ω, clique no botão Power 3 vezes em 2s para definir o modo de vaporização, em seguida clique no botão para escolher modo PWR (POTÊNCIA), NOR (NORMAL) ou ECO (ECO); aguarde 3 segundos para salvar o status atual.

*Ao usar o POD de 0,4Ω, clique no botão Power 3 vezes em 2s para definir a potência de vaporização e clique novamente para ajustar a potência.

10. Bloqueio de Tela/BOTÃO ON/OFF

Clique no botão Power 4 vezes em 2 segundos para acessar a interface de configurações, selecione BLOQUEIO DE TELA, pressione e segure por 2s para bloquear a tela; a função de LIGAR/DESLIGAR continua funcionando. Selecione BUTTON ON/OFF, prima e mantenha premido durante 2s para ligar/desligar a função de ativação por botão. Quando o ecrã estiver bloqueado, prima o botão 4 vezes em 2s para o desbloquear.

11. Limpeza de baforadas / Animação ligada/desligada

Clique no botão Power 4 vezes em 2 segundos para acessar a interface de configurações, em seguida clique no botão Power para selecionar as Configurações, pressione e segure 2s para confirmar.

12. Verificação do histórico de baforadas

Clique no botão Power 4 vezes em 2 segundos para acessar a interface de configurações, em seguida clique no botão Power para selecionar Histórico de Baforadas, pressione e segure 2s para confirmar. Clique no botão Power uma vez para alternar entre o histórico de 1 dia, 7 dias, 30 dias, os números médio e máximo de baforadas serão exibidos, e pressione e segure por 2 segundos para sair da página de histórico de baforadas.

PROTEÇÕES

Baixa resistência/Curto-circuito: A tela exibe "SHORT ATOMIZER" e o dispositivo para de funcionar.

Alta Temperatura: A tela exibe "SOBREAQUECIMENTO" e o dispositivo para de funcionar.

Nenhuma carga/Alta resistência: A tela exibe "VERIFIQUE ATOMIZADOR" e o dispositivo para de funcionar.

Baixa tensão/Sobrecarga: A tela exibe "BATERIA BAIXA" e o dispositivo para de funcionar.

Sobrecarga: A tela permanece na interface de recarga e o dispositivo para a recarga.

Tempo extra (8s): A tela exibe "TEMPO EXTRA" e o dispositivo para de funcionar.

PRECAUÇÕES

1. Desligue o dispositivo quando não estiver em utilização.
2. Não deixe o dispositivo de carregamento sem supervisão.
3. Não deixe cair, atire ou maltrate o seu dispositivo, visto que pode causar danos.
4. Utilize um carregador de saída USB padrão com uma corrente de carga e uma faixa de tensão adequadas.
5. Mantenha longe da água ou de qualquer gás inflamável ou líquidos.
6. Não exponha o dispositivo à luz solar direta, pó, humidade ou choques mecânicos.
7. Não exponha o dispositivo a temperaturas extremas. (Amplitude térmica recomendada: 10~40°C durante a utilização e 10~40°C durante o armazenamento).
8. Reciclagem EEE: o produto não deve ser tratado como lixo doméstico; em vez disso, deve ser entregue no ponto de recolha aplicável para a reciclagem de materiais elétricos e eletrônicos.
9. Reciclagem da bateria: a bateria do produto não deve ser tratada como lixo doméstico; em vez disso, deve ser entregue no ponto de recolha de baterias gastas aplicável para a reciclagem.
10. Para reparação do dispositivo, dirija-se apenas à Vapresso. Não tente repará-lo sozinho, visto que podem ocorrer danos ou lesões.
11. Se o produto for transportado a bordo de uma aeronave ou tiver contato com ambientes com alterações significativas na pressão atmosférica, aconselha-se armazenar o Pod e as baterias separadamente, além de evitar qualquer injeção de líquido para prevenir vazamentos e danos ao produto.

AVISOS

Este cigarro eletrônico recarregável deve ser utilizado com o e-líquido compatível, que pode conter nicotina. A nicotina é uma substância viciante e não é adequada ou recomendada para utilização nos seguintes casos:

1. Este dispositivo não é adequado para:

- Pessoas abaixo da idade legal para fumar.
- Pessoas com doenças cardíacas, úlceras estomacais ou duodenais, problemas no fígado ou nos rins, doenças prolongadas na garganta ou dificuldade em respirar devido a bronquite, enfisema ou asma.
- Pessoas com uma glândula tireoide hiperativa ou com feocromocitoma (um tumor da glândula adrenal que pode afetar a tensão arterial).

- Pessoas que tomam certos medicamentos como teofilina, ropinirol ou clozapina, etc.

2. Este dispositivo não é recomendado para:

- Não fumadores
- Mulheres grávidas ou a amamentar

3. Pode experimentar os seguintes resultados se utilizar nicotina que contenha e-liquido com este produto. Se acontecer, consulte um profissional de saúde e mostre-lhe este folheto, se possível:

- Sensação de desmaio - Náuseas - Tonturas - Dores de cabeça
- Tosse - Irritação da boca ou garganta
- Desconforto no estômago - Soluços - Congestão nasal - Vômitos
- Palpitações/dores no peito ou ritmo cardíaco irregular

Este dispositivo não deve ser utilizado por pessoas abaixo da idade legal para fumar.

取扱説明書

1. ポッドの取付けと交換 (図 1 参照)

バッテリーからポッドを引き出して新品を取り付けます。

*このデバイスをはじめて使用するときは、すでに取付けられているポッドのステッカーを引きはがしてください

2. E リキッドの充填 (図 2 参照)

マウスピースを外したら、充填穴から E リキッドを絞るようにして充填してください。充填が完了したら、マウスピースを元通りにして、しっかりと締めてください。

*E リキッドを初めて充填する場合コイルに浸み通るまで 5 分待ってください。

3. 気流の調節 (図 3 参照)

バッテリー側に気流調節トグルが存在します。ご自分の吸う習慣に合わせてトグルを調節して気流の効果を変えられます。

4. 電源 ON/OFF

2 秒以内に電源ボタンを 5 回クリックすると、電源の ON/OFF を切り替えられます。

5. 使い方

このデバイスは単純に電源ボタンを押して電源投入できますが、直接吸い込むことによっても電源投入できます。電源ボタンを押すか、マウスピースから直接吸い込んで吹き出しお楽しみください。吸引中は、設定されたテーマカラーで LED インジケーターが点滅します。

6. バッテリー残量の確認

電源ボタンをクリックするか、ポッドを挿入して画面を点灯させ、バッテリー残量を確認します。

省電力モードでは、吸引後またはポッド挿入後に、LED インジケーターが緑 / 青 / 赤で点灯し、バッテリー残量を示します。

バッテリー残量	LED の色
70%~100%	緑
30%~70%	青
0 ~ 30%	赤

7. 充電

付属のタイプ C ケーブルを使用してデバイスを充電します。画面には、現在のバッテリー残量と共に充電のアニメーションが表示されます。

8. テーマの設定

2 秒以内に電源ボタンを 2 回クリックし、設定インターフェースを開き、電源ボタンをクリックして、「Settings」(設定)を選択して、2 秒間長押しして確定します。

9. モード / 電源設定

0.6/0.7/0.8/1.0/1.2Ω ポッドを使用して、2 秒以内に電源ボタンを 3 回クリックし、吹き出しモードに設定し、電源ボタンをクリックして「PWR」(電源)、「NOR」(標準)、または「ECO」(エコ)モードを選択して、現在のステータスが保存されるまで 3 秒待ちます。

*0.4Ω ポッドを使用している場合は、2 秒以内に電源ボタンを 3 回クリックして、吸う力を設定し、もう一度クリックしてワット数を調節します。

10. 画面ロック / ボタンのオン / オフ

2 秒以内に電源ボタンを 4 回クリックし、設定インターフェースを開き、「SCREEN LK」(画面ロック)を選択し、2 秒間長押しし、画面をロックします。電源 ON/OFF ボタンは画面をロックしても機能します。BUTTON ON/OFF を選択し、2 秒間長押しすると、ボタン起動機能のオン / オフが切り替わります。画面がロックされている場合、ボタンを 2 秒間に 4 回押すとロックが解除されます。

11. フカシクリナー / アニメーション On/Off

2 秒以内に電源ボタンを 4 回クリックし、設定インターフェースを開き、電源ボタンをクリックして、「Settings」(設定)を選択して、2 秒間長押しして確定します。

12. 吸引履歴の確認

電源ボタンを 2 秒以内に 4 回押すと設定画面に入ります。電源ボタンで「PUFF HISTORY」を選択し、2 秒間長押しで決定してください。電源ボタンを 1 回押すたびに 1 日、7 日、30 日の吸引履歴を切り替えることができ、最大フカシ数と平均フカシ数が表示されます。2 秒間長押しで履歴画面から戻ります。

デバイスの保護機能

低抵抗 / ショート: 画面に「SHORT ATOMIZER」(低抵抗)と表示され、デバイスは作動しなくなります。

高温: 画面に「OVER HEAT」(過熱)と表示され、デバイスは作動しなくなります。

充電ゼロ / 高抵抗: 画面に「CHECK ATOMIZER」(アトマイザーを確認)と表示され、デバイスは作動しなくなります。

低電圧 / 過放電: 画面に「BATTERY LOW」(バッテリー低下)と表示され、デバイスは作動しなくなります。

過剰充電: 画面は充電インターフェイスのまま、デバイスは充電を停止します。

時間超過 (8 秒): 画面に「OVER TIME」(時間超過)と表示され、デバイスは作動しなくなります。

注意事項

1. 使用していないときは、装置の電源をオフにしてください。
2. 充電器を放置しないでください。
3. 故障の原因となりますので、装置を落としたり、投げないでください。
4. 標準の USB 出力充電器を使用して、適切な充電電流と電圧範囲内で充電してください。
5. 水、または可燃性のガスや液体の近くで使用しないでください。
6. 装置を直射日光や埃、湿気にさらしたり、機械的衝撃を与えないでください。
7. 極端な温度にさらさないでください (推奨温度範囲: 10 ~ 40° C: 使用中 10 ~ 40° C: 保管中)。
8. EEE リサイクル: 本製品を家庭ごみとして取り扱わず、電気機器・電子機器を取り扱うリサイクル回収所までお持ちください。
9. バッテリーのリサイクル: 本製品のバッテリーを家庭ごみとして取り扱わず、使用済みバッテリーを取り扱うリサイクル回収所までお持ちください。
10. 本製品を修理する場合は、必ず Vapresso にお問い合わせください。故障や怪我の原因となりますので、自分で修理しようとししないでください。
11. 本製品を航空機内に持ち込む場合、または気圧の変化が激しい環境に身を置く場合は、液漏れや製品の損傷を防ぐため、ポッドとバッテリーを別々に保管し、液体の注入を避けることをお勧めします。

警告

本詰め替え式電子タバコは、ニコチンを含む可能性のある、互換性の e リキッドでの使用を目的としています。ニコチンには中毒性がありますので、以下の場合での使用は、適切ではない、または推奨できません。

1. 以下の方は、本製品を使用しないでください。
 - 喫煙の法定年齢に満たない方
 - 心臓病、胃潰瘍や十二指腸潰瘍、肝臓障害や腎臓障害などの病歴がある方や気管支炎、肺気腫、喘息による長期間続く喉の炎症や呼吸困難がある方
 - 甲状腺機能亢進のある方や褐色細胞腫 a (血圧に影響を及ぼす副腎腫瘍) の病歴のある方
 - テオフィリン、ロビニロール、またはクロザピンなど特定の薬を服用している方
2. 以下の方は、本製品の使用を控えてください。
 - 非喫煙者
 - 妊娠、または授乳中の方
3. 本製品でニコチンを含む e リキッドを使用した場合、以下の症状を伴う場合があります。症状がある場合は、医療専門家に相談し、可能であれば本取扱説明書をお見せください。
 - 立ち眩み - 吐き気 - めまい - 頭痛 - 咳 - 口や喉の痒み
 - 胃の不快感 - しゃっくり
 - 鼻づまり - 嘔吐 - 動悸や胸の痛み、不整脈

喫煙の法定年齢に満たない方は、本装置を使用しないでください。

사용 설명

1. 포드 설치 및 교체 (그림 1 참조)

배터리에서 포드를 빼내고 새 포드를 설치합니다.

* 기기를 처음으로 사용하는 경우 사전 설치된 포드의 스티커를 떼어내십시오.

2. 전자담배 액상 채우기 (그림 2 참조)

마우스피스를 분리한 다음 전자담배 액상을 충전용 구멍을 통해 짜넣습니다. 채운 뒤 마우스피스를 제자리로 돌려놓고 굳게 잠겼는지 확인하십시오.

* 전자담배 액상을 최초로 채우는 경우 코일이 프라이밍되도록 5분간 기다리십시오.

3. 공기 흐름 조절 (그림 3 참조)

배터리 측면에 공기 흐름 제어 토글이 존재합니다. 베이핑 습관에 맞게 토글을 조절해서 다른 공기 흐름 효과를 얻습니다.

4. 전원 켜기 / 끄기

2 초 이내로 전원 버튼을 5 회 눌러 기기를 켜거나 끕니다.

5. 베이핑 시작

기기는 버튼과 호흡 양쪽을 통해 활성화할 수 있습니다. 전원 버튼을 누르거나 마우스피스를 통해 직접 숨을 들이마시고 내쉬어 베이핑을 시작합니다. 베이핑 도중 현재 테마에 따라 LED 표시등이 여러 색으로 점멸합니다.

6. 배터리 잔량 확인

화면을 켜기 위해 전원 버튼을 누르거나 포드를 삽입해 배터리 잔량을 확인합니다.

전원 절약 모드에서, 베이핑 또는 pod 삽입 이후 배터리 잔량을 표시하기 위해 LED 표시등이 초록색 / 파란색 / 빨간색으로 켜진 상태를 유지합니다.

배터리 잔량	LED 색상
70%~100%	초록색
30%~70%	파란색
0~30%	빨간색

7. 충전

박스에 동봉된 타입 C 케이블을 사용해 기기를 충전합니다. 화면에 전류 충전을 포함한 충전 애니메이션이 나타납니다.

8. 테마 설정

전원 버튼을 2 초 이내에 2 회 눌러 설정 인터페이스에 진입하고, 전원 버튼을 눌러 설정을 선택한 뒤 2 초간 누른 상태를 유지해 확인합니다.

9. 모드 / 출력 설정

0.6/0.7/0.8/1.0/1.2 Ω POD 를 사용하는 경우 2 초 이내로 전원 버튼을 3 회 눌러 베이핑 모드를 설정한 뒤, 전원 버튼을 눌러 PWR(POWER), NOR(NORMAL) 또는 ECO(ECO) 모드를 선택하고 3 초 동안 기다려 현재 상태를 저장합니다.

*0.4 Ω POD 를 사용하는 경우 2 초 이내로 전원 버튼을 3 회 눌러 베이핑 출력을 설정한 뒤 다시 눌러 와트 수를 조정합니다.

8. 화면 잠금 / 버튼 켜기 / 끄기

전원 버튼을 2 초 이내에 4 회 눌러 설정 인터페이스에 진입하고, 화면 잠금을 선택한 뒤 2 초간 누른 상태를 유지해 화면을 잠급니다. 전원 켜기 / 끄기 기능은 계속해서 작동합니다. 버튼 켜기 / 끄기를 선택하고 2 초간 길게 누르면 버튼 활성화 기능이 켜지거나 꺼집니다. 화면이 잠겨 있으면 버튼을 2 초 동안 4 번 눌러 잠금을 해제합니다.

11. 호흡 삭제 / 애니메이션 켜기 / 끄기

전원 버튼을 2 초 이내에 4 회 눌러 설정 인터페이스에 진입하고, 전원 버튼을 눌러 설정을 선택한 뒤 2 초간 누른 상태를 유지해 확인합니다.

12. 호흡 내역 확인

전원 버튼을 2 초 이내에 4 회 눌러 설정 인터페이스에 진입하고, 전원 버튼을 눌러 호흡 내역을 선택한 뒤 2 초간 누른 상태를 유지해 확인합니다. 전원 버튼을 1 번 클릭하여 1 일, 7 일, 30 일의 호흡 내역을 전환하며, 최대 및 평균 흡입 횟수가 표시됩니다. 2 초간 길게 눌러 호흡 내역 페이지에서 나갑니다.

보호

저항 낮음 / 합선 : 화면에 "SHORT ATOMIZER"가 나타나고 기기가 작동을 중지합니다.

고온 : 화면에 "OVER HEAT"가 나타나고 기기가 작동을 중지합니다.

부하 없음 / 저항 높음 : 화면에 "CHECK ATOMIZER"가 나타나고 기기가 작동을 중지합니다.

전압 낮음 / 과다 방전 : 화면에 "BATTERY LOW"가 나타나고 기기가 작동을 중지합니다.

과충전 : 화면이 충전 인터페이스에 머무르고 기기가 작동을 중지합니다.

오버타임 (8 초) : 화면에 "OVER TIME"이 나타나고 기기가 작동을 중지합니다.

주의

1. 기기를 사용하지 않을 때는 전원을 끄십시오 .
2. 충전 기기를 방치하지 마십시오 .
3. 기기를 떨어뜨리거나 던지거나 함부로 다루지 마십시오 . 기기가 손상될 수 있습니다 .
4. 충전 전류 및 전압 범위가 올바른 표준 USB 출력 충전기를 사용하십시오 .
5. 물 또는 가연성 가스 , 액체로부터 거리를 두어 보관하십시오 .
6. 기기를 직사광선 , 먼지 , 습기 또는 기계적 충격에 노출하지 마십시오 .
7. 기기를 극한의 온도에 노출하지 마십시오 . (권장 온도 범위 : 사용 시 10~40° C , 보관 시 10~40° C).
8. EEE 재활용 : 해당 제품은 가정용 쓰레기로 처리해서는 안 되며 전기 및 전자 장비 재활용을 위한 적절한 수거 장소에 인계되어야 합니다 .
9. 배터리 재활용 : 제품 배터리를 가정용 쓰레기로 처리해서는 안되고 올바른 폐배터리 수거 장소에 인계하여 재활용해야 합니다 .
10. VAPORESSO 에서만 장치를 수리해야 합니다 . 손상 또는 부상의 위험이 있으니 직접 수리하지 마십시오 .
11. 제품을 가지고 항공기에 탑승했거나 기압이 크게 변하는 환경을 방문하는 경우 , 포드와 배터리를 따로 보관하는 것이 좋습니다 . 또한 , 누수와 제품 손상을 방지하기 위해 액체를 주입하지 마십시오 .

경고

본 리필형 전자담배는 니코틴을 함유하는 호환 가능한 전자담배와 함께 사용하기 위한 제품입니다 . 니코틴은 중독성 물질이며 다음의 경우에는 사용이 적합하지 않거나 권장되지 않습니다 :

1. 해당 기기는 다음에 적합하지 않습니다 :

- 법적 흡연 가능한 연령 미만인 사람 .
- 심장질환 , 위궤양 또는 십이지장궤양 , 간 또는 신장질환 , 장기간의 인후질환을 가지고 있는 사람 또는 기관지염 , 폐기종 , 천식으로 인한 호흡곤란이 있는 사람 .
- 갑상선 기능 항진증이 있거나 크롬 친화 세포종 (혈압에 영향을 줄 수 있는 부신의 종양) 이 있는 사람 .
- 테오필린 , 로피니롤 또는 클로자핀 등과 같은 특정 약물을 복용하는 사람 .

2. 해당 기기는 다음과 같은 경우에는 권장되지 않습니다 .

- 비흡연자
- 임산부 또는 모유 수유중인 여성

3. 니코틴을 함유한 e-liquid 를 이 제품과 함께 사용하면 다음을 경험할 수 있습니다 . 이를 경험한 경우 의료 전문가와 상담하고 가능한 경우 본 전단을 보여주십시오 .

- 현기증 - 울렁거림 - 어지러움 - 두통 - 기침 - 입이나 목의 자극
- 위 불편감 - 딸꾹질 - 코막힘 - 구토
- 가슴 두근거림 / 통증 또는 불규칙한 심장 박동

본 기기는 법적인 흡연 연령 미만인 사람이 사용해서는 안 됩니다 .

LASER ANTI-COUNTERFEITING LABEL INSTRUCTIONS

Please keep the anti-counterfeiting code on the packaging for after-sale service.



OLD
ANTI-COUNTERFEITING LABEL



NEW
ANTI-COUNTERFEITING LABEL

STEP 1 Check the label



Flip the label under light with different angle, you will see the Overt Magic lens text "VVA" and the vertical "VAPORESSO" dynamically .

STEP 2 Verify the QR code

1. Scratch



2. Scan QR code to verify.



*For more information please consult our website at www.vaporesso.com or email us at support@vaporesso.com

WARRANTY STATEMENT

Limited 90-Day Warranty Terms

Warranty Period

VAPORESSO offers a limited 90-day warranty. The warranty period is 90 days from the date of purchase. If you want to claim a warranty for your device, please keep valid proofs of the date of purchase, such as invoices/receipts. If there are no valid evidences to refer to, the start time of the warranty period will be calculated from the date of manufacture of the device.

Terms of Warranty

For safety and hygiene reasons, please note that the following items or situations will **NOT** covered under warranty:

- ① The following opened or used items will not be returned, including e-liquids, cartridges, coils, drip tips, tanks, atomizers and rechargeable batteries.
- ② Under no circumstances will we accept returns and no refunds will be given if a non-defective item has been opened and used.
- ③ Product problems caused by human damages and misuse will not be covered by the warranty.
- ④ Any hardware-cracked, dismantled or modified product is not covered under warranty.
- ⑤ If the product happens to be faulty at the time of arriving, please inform us immediately prior to using it.

Except for the **Limited 90-Day Warranty Terms**, Vaporesso expressly disclaims all implied warranties of any kind with respect to this product, including, but not limited to, the implied warranties of merchantability or fitness for a particular purpose and all warranties provided by statute. Warranty claims will expire 90 days after the end user purchases the device.

For more information, please visit our website at www.vaporesso.com

Please keep the warranty card for the after-sale service.
Warranty will be disqualified if the warranty card is lost.

Warranty Claim Procedure

- ① Please kindly contact the seller you purchased the product from for repair or replacement.
- ② Alternatively, if you have any product related question, you can **scan the QR code on the back cover**.

Information Needed for 90-Day Limited Warranty Claim:

- ① Proof of purchase
- ② Product name and quantity
- ③ Batch number (VSGXXXX) and Security code (With pictures)
- ④ Descriptions on the product problem
- ⑤ Videos or pictures that reflect product problem

Notes

- ① It usually takes 5-10 days to verify all submitted warranty claim information. Please wait patiently.
- ② Once the requested warranty claim information is confirmed and approved, we will arrange a replacement for you. Please kindly note that if the original replacement product is out of stock or discontinued, we will tship an item of equal value to you with your consent.

* VAPORESSO reserves the right of final interpretation of the warranty claim service



Scan the QR code for
any product related question

Manufacturer: Shenzhen Smoore Technology Limited

Add: Building 8, Dongcai Industrial Park, Gushu Town,
Baoan District, Shenzhen, China 518102
Made in China

Uk Contact

Name: SMOORE UK CO., LTD
Address: 33 Cavendish Square, London W1G 0PW
Contact: +44 07759772593

Legal Or Natural Contact Person Within The Union

Name: Ascend vape
Address: 13 Rue Camille Desmoulins 92130 Issy-Les-
Moulineaux, France



www.vaporesso.com